

Goblins Bridge

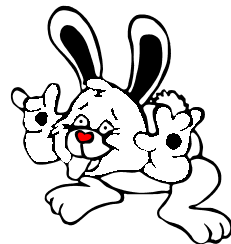

Goblins Bridge
Частное издание

Редакционная коллегия

Андрей Орлович (редактор)

*Светлана Бодренкова
Олег Тимохович*

В номере:

Сезонные заметки.....2 С.Бодренкова.
Рассказы от BOLS.....8
Информация БССБ.....19,22,25
Счастливые расклады.....27 А.Орлович.
Двусторонняя торговля.....33 М.Вуйчицки.
“Туз из рукава”39 М.Рустецки.

Контактный телефон в Минске
☎ 247-44-32 (А.Орлович)

*Тиражирование произведено на
технике фирмы “ТОРИС”.*

Сезонные заметки.

Закончился “организованный” бриджевый сезон для игроков Беларуси. Раз уж в конце любого отчетного периода принято подводить итоги, мы не будем нарушать традиции и посмотрим, чем жили наши бриджисты от лета 1995 до лета 1996.

Самым важным бриджевым событием европейского масштаба, безусловно, был чемпионат Европы, проходивший с 17 июня по 1 июля 1995г в Виламуре, Португалия. Белорусская команда принимала участие в этом соревновании во второй раз и заняла 25 место из 32. По признанию самих игроков (а нашу страну представляли О.Градовский, И.Громов, А.Корзун, Г.Медушевский, А.Орлович, О.Тимохович, а помогали им И.Д.Феранчук и О.Л.Шадыро, а также достойная группа поддержки, включавшая спонсоров и болельщиков), результат мог бы оказаться и лучшим, но не хватило сил выдержать напряжение соревнования до конца. Напомним, что за несколько дней до окончания чемпионата надпись “BELARUS” (в сокращенной версии организаторов чемпионата “BRU” – “брунейцы”) занимала девятнадцатую строчку турнирной таблицы.



Пользуясь случаем, мы хотим еще раз выразить признательность тем, кто оказал материальную и моральную поддержку нашей сборной, без чего поездка в Португалию была бы невозможной. Искренне желаем нынешним и будущим спонсорам удачи во всех их начинаниях и выгодных вложений в “интеллектуальную собственность” белорусского бриджа.

“Европейцы” благополучно вернулись домой, страсти поутихли, но ненадолго – в начале августа белорусские бриджисты забросили десант в Самару. Команда в составе: экс-минчанин Алик Рыскин, М.Вольфсон, Г.Медушевский и М.Хаджиянц заняла четвертое место в турнире с участием около четырех десятков команд.

Из статьи И.Кравченко: "...со 2 по 10 сентября в Одессе состоялся традиционный бриджевый фестиваль "Бархатный сезон", в котором участвовало более шестидесяти спортсменов из четырех государств – Украины, Беларуси, России и Молдовы. К сожалению, из двух планировавших поехать на турнир наших команд осталось всего два человека – минчане И.Кравченко и Г.Хаютин. Остальных удержали дома финансовые или семейные проблемы..."

...следует отметить второе место в утешительном турнире команды “Крыладзе” (Кравченко, Хаютин, Элис, Брижан) и победу минчан в мужском турнире..."

Сентябрь, как водится, был месяцем разминочным: бриджисты пытались опять научиться не ронять свои тринадцать карт из неловких рук, огурубивших от дачных работ. Основные же события начались в октябре – состоялся очередной Кубок Минска. Отметим, кстати, что турнир этот который год подряд включен в календарь соревнований EBL, только вот что-то гости из дальнего зарубежья к нам не спешат. Зато мы постоянно встречаемся с друзьями-соперниками из Литвы, России и Украины. И вспоминая о Кубке Минска-95, мы хотели бы исправить досадную ошибку, вкравшуюся в рассказ об этом турнире в ноябрьском номере “Goblins' bridge”: московскую пару А.Громов-А.Шуднев мы “наградили” вторым местом в парном конгрессе, тогда как на самом деле они стали победителями. Лучшей белорусской парой стали С.Кипнис-Ю.Билейчик, занявшие третье место. А команда “Крокодил” в составе: И.Громов, П.Шлак, Ю.Билейчик и С.Кипнис была второй в командном турнире.

В декабре 1995 состоялся парный чемпионат Беларуси, победителями которого стали А.Корзун-А.Орлович, вторые – И.Громов-О.Тимохович, третьи – И.Быцкевич-В.Липницкий.

Январь был отмечен трехкратным появлением белорусских бриджистов за границами родного государства. Во-первых, юниорская сборная (В.Басальга, А.Гусаковский, И.Крав-



ченко, А.Сотников, М.Хаджиянц) приняла участие в международном фестивале PEPSI-COLA-96 в голландском городке Хертогенбос, заняв четвертое место в круговом турнире юниорских команд, обыграв в четвертьфинале Италию и, увы, проиграв в полуфинале голландцам. Наши ребята заняли также шестое место в коммерческом турнире с участием сорока команд.

По приглашению итальянских коллег неутомимая пропагандистка бриджа и бессменный помощник президента БССБ И.Д.Феранчука О.Л.Шадыро принимала участие в неделе бридж-промоуверства, проходившей с 13 по 20 января в Милане. Жаль только, что среди множества тем, обсуждавшихся на этом европейском форуме, не было такой: "Как научить играть в бридж президента и правительство одной небольшой отдельно взятой страны".

Команда "Виктория", выиграв первый круг командного чемпионата Беларуси, получила право принять участие в международном турнире памяти выдающегося польского бриджиста, тренера и журналиста М.Рустецкого, проходившего с 17 по 20 января в Ольштыне. Произведя вынужденную замену А.Корзуна (см. "GB" №12, Протокол №1) на О.Тимоховича, команда заняла третье место из пяти в турнире национальных сборных (Ю.Билейчик, С.Зернов, С.Кипнис, А.Орлович, О.Тимохович). В мемориальном турнире с участием тридцати двух команд "Виктория" оказалась шестнадцатой. Немаловажным результатом этого турнира стало приглашение, полученное от организаторов крупного турнира в г.Моронг, что в пятидесяти километрах от Ольштына. Один из спонсоров турнира пан Богдан Петкевич пригласил белорусских бриджистов участвовать в проходившем 13-14 апреля 1996 всепольском парном турнире "Варминьский". Следует отметить, что в этом году у данного турнира, с многолетней историей, по признанию самих организаторов, оказался самый высокий средний рейтинг: 3,97. Нашим читателям, не знакомым с принципами польской классификации, мы сообщаем, что высший балл – 18 – имеют игроки класса "международный гранд-мастер". Классификация начинается с балла 0,5 – "клубный мастер". Для сравнения скажем, что всем белорусским бриджистам, участвовавшим в этом турнире, присвоили рейтинг 2,5 балла, соответствующий званию регионального мастера. В двухсессионном парном турнире стартовало 96 пар, в одной из сессий пара И.Громов-О.Тимохович заняла четвертое место. В ночном турнире с участием 58 пар четвертыми стали А.Корзун-А.Орлович, а команда, составленная из этих двух пар, заняла четвертое – призовое – место в турнире с участием 30 команд.

В феврале отправились на голландскую землю и признанные мэтры белорусского бриджа (О.Градовский, Г.Медушевский, И.Громов, О.Л.Шадыро). Команда принимала участие в традиционном турнире, участники которого приглашаются спонсором этого турнира господином Форбо из числа европейской (а в прошлые годы – и мировой) элиты. В нынешнем году 36 приглашенных команд были разбиты на шесть групп, по результатам круговых игр команды, занявшие первое и второе места в каждой группе, объединились в, условно говоря, финальную группу "А", занявшие третье место – в группу "В", и т.д. Уровень турнира был очень высок, так что белорусской команде пришлось довольствоваться одним из последних мест как в отборочной группе, так и в финальной.

В середине марта прошел представительный турнир приглашенных пар в Москве. В нем принимали участие В.Липницкий-Д.Камлюк и А.Орлович-О.Тимохович. В четырехсессионном парном турнире Андрей и Олег заняли шестое место несмотря на то, что, по их собственному признанию, играли не лучшим образом.

В апреле впервые в Беларуси состоялся серьезный турнир-мемориал, организованный на "периферии" – в Новополоцке. Результаты парного конгресса (2 сессии): Капитоненко-Карликов (Украина) 64.615+60.242=**62.429**. Орлович-Тимохович (Минск) 66.987+56.163=**61.577**. Неведомский-Меркушев (Новополоцк) 66.026+55.242=**60.634**.



В круговом паттоне победила интернациональная команда в составе: Ковальди-Копытов из Питера и Ю.Билейчик в паре со Светланой Акулич.

№	Команда	НСВО	1	2	3	4	5	6	7	8	9	10	11	12	13	14	15	Σ+8	У
1	Тормоз	Нп		11	8	2	12	2	12	5	2	1	7	10	0	2	12	94	10
2	Аматары	Мн	3		8	14	6	7	9	2	1	4	10	14	7	13	112	7	
3	Витебск	Вт	6	6		9	12	6	13	7	10	7	6	3	9	3	4	109	8
4	ЦМТ	Бр	12	0	5		1	3	7	1	11	10	0	1	7	2	10	78	14
5	Дедушка Валера	Нп	2	8	2	13		0	2	1	6	4	0	14	2	7	11	80	12
6	Плюшка	Укр.	12	8	8	11	14		3	12	8	0	5	5	4	13	13	124	4
7	Русич	Нп	2	7	1	7	12	11		3	2	2	2	4	5	5	8	79	13
8	Лютики	Мл	9	5	7	13	13	2	11		4	9	3	2	13	5	10	114	6
9	W&M	Мн	12	12	4	3	8	6	12	10		12	2	9	14	13	9	137	3
10	Компот	Мн+Птб	13	13	7	4	10	14	12	5	2		12	7	12	11	13	143	1
11	Тонна-800	Мн	7	10	8	14	14	9	12	11	12	2		10	5	8	13	143	2
12	ФУК		4	4	11	13	0	9	10	12	5	7	4		12	2	5	106	9
13	Вист	Мл	14	0	5	7	12	10	9	1	0	2	9	2		2	3	84	11
14	Мертвая голова	Мн	12	7	11	12	7	1	9	9	1	3	6	12	12		13	123	5
15	БКС	Сл	2	1	10	4	3	1	6	4	5	1	1	9	11	1		67	15

В апреле же завершился пятый командный чемпионат Беларуси, в высшей лиге места распределились так: на первом – “Белая Вежа” (И.Громов, И.Радюкевич, А.Сотников, О.Тимохович, П.Шлак), на втором – “Виктория”, на третьем – “W&M”.

В первой лиге победителями стали “Русичи” из Новополоцка, на втором месте – “Вист” из Молодечно.

Границы между лигами и расстояния между городами превращаются в ничто, когда в конце мая бриджисты Беларуси собираются на традиционный командный Кубок. В нынешнем сезоне одиннадцать стартовавших команд были разбиты на две группы, победителем первой группы стал “Дядя Слава” (Антоненко, И.Быцкевич, И.Громов, О.Коновалов, И.Д.Феранчук, В.Яненко), вторыми были “Аматары” (В.Вашкевич, Д.Камлюк, А.Корзун, В.Липницкий), во второй группе победа досталась “W” (В.Басалыга, М.Вольфсон, О.Градовский, Г.Медушевский, М.Хаджиянц, М.Черный), вторыми были бриджисты Новополоцка. В полуфинале “W” выиграл у “Аматаров”, а “Дядя Слава” у Новополоцка, финальная встреча завершилась в пользу “W”.

1 группа.

Команда	1	2	3	4	5	6	Σ
Ольна		10	9	7	23	21	
		16	8	11	20	4	129
Вист	20		14	11	4	16	
	14		12	11	4	15	121
Дядя Слава	21	16		13	16	15	
	22	18		20	20	21	182
Бритва	23	19	17		14	13	
	19	19	9		15	2	150
Аматары	7	25	14	16		20	
	10	25	10	15		14	156
Фортуна	9	14	15	17	10		
	25	15	9	25	16		155

2 группа.

Команда	1	2	3	4	5	+	Σ
Новополоцк		19	16	18	16	18	
		16	11	14	25	18	171
Одуванчик	11		23	16	15	18	
	14		14	4	15	18	148
Гоблины	14	7		11	25	18	
	19	16		14	18	18	160
W	12	14	19		25	18	
	16	25	16		25	18	188
Экспромт	14	15	0	1		18	
	4	15	12	2		18	99



Стараниями И.Д.Феранчука и Г.Медушевского был организован корреспондентский (заочный) парный турнир на макс. В принципе, в странах с развитой бриджевой инфраструктурой, к примеру, в Великобритании и Польше, подобные турниры пользуются неизменной популярностью. Причина проста: играя в своем клубе (или даже дома, поскольку подсчет результатов возможен и для одного стола), в привычной среде, каждый может сравнить свои успехи с достижениями множества игроков в целой стране. Кстати, в Польше в подобном турнире не гнушаются принять участие и игроки международного класса, а победитель в общем зачете получает звание чемпиона Польши и ряд соответствующих чину привилегий. Нелишним будет напомнить, какое важное значение имеет корреспондентский турнир для тех, кто в силу каких-либо причин не имеет возможности участвовать в крупном выездном соревновании.

Увы, ни одно доброе дело не может остаться безнаказанным, и стремление организаторов расширить ряды бриджистов натолкнулось в данном случае на непонимание и неприятие нового со стороны этих самых бриджистов. А может, всего лишь лень-матушка да прозаичное нежелание платить лишние пять тысяч рублей виной тому, что минские бриджисты восприняли турнир без особого энтузиазма и волокита на местах позволила провести лишь четыре сессии из предполагаемых шести. И хотя результатом печального опыта явилось решение организаторов не проводить корреспондентский турнир в наступающем сезоне, все-таки теплится надежда, что когда-нибудь такой турнир состоится по полной программе. В этом же году итоги были подведены для тех, кто сыграл не менее трех сессий (для тех, кто сыграл все четыре, в зачет шли три лучшие), победителем стал М.Хаджиянц, и отрадно отметить, что в верхних строках итоговой таблицы имеются фамилии не только минских бриджистов.

	NCBO	1 сес	2 сес	3 сес	4 сес	Σ 3 из 4
Хаджиянц	Мн	58,50	51,92	70,21	63,62	192,33
Слобода	Мн	—	51,60	70,21	63,62	185,43
Мороз	Мл	51,90	61,60	66,46	55,37	183,43
Басинюк	Мл	—	61,60	62,46	55,37	179,43
Гордей	Мл	55,55	56,30	66,46	55,85	178,61
Тимохович	Мн	58,50	—	68,33	51,76	178,59
Егоров	Мн	52,17	45,76	73,13	50,83	176,13
Градовский	Мн	58,79	54,81	—	62,50	176,10
Кошечева	Мн	46,21	—	73,13	54,01	173,35
Сотников	Мн	51,50	62,02	58,96	51,76	172,74
Гринцевич	Мл	62,00	49,50	—	60,48	171,98
Бильдюк	Мл	57,95	40,40	53,08	59,04	170,07
Астапкович	Мл	57,95	40,40	53,08	59,04	170,07
Котов	Мл	62,00	49,50	46,04	57,96	169,46
Билейчик	Мн	54,17	56,41	53,33	58,17	168,75
Чаевский	Мл	55,55	56,30	—	55,85	167,70
Басальга	Мн	50,29	54,81	—	62,50	167,60
Белянкина	Мн	53,63	50,96	51,67	62,18	167,48

	NCBO	1 сес	2 сес	3 сес	4 сес	Σ 3 из 4
Шабес	Мн	53,63	50,96	51,67	62,18	167,48
Лапкес	Мн	63,33	50,64	52,92	47,12	166,89
Рогов	Мл	52,00	51,70	48,58	62,70	166,40
Плавинский	Мл	52,00	51,70	48,58	62,70	166,40
Уренева	Мн	50,38	54,17	56,67	54,49	165,33
Яненко	Мн	50,38	51,60	45,00	62,98	164,96
Сукнев	Мн	51,88	60,74	—	50,83	163,45
Орлович	Мн	53,04	56,41	53,33	47,92	162,78
Шарафанович	Мл	47,35	54,60	—	60,48	162,43
Быцкевич О.	Мн	49,54	59,46	—	53,37	162,37
Черный	Мн	—	54,17	45,00	62,98	162,15
Бычков	Мл	53,46	45,40	49,38	57,96	160,80
Бодренкова	Мн	59,71	54,04	—	46,79	160,54
Зернов	Мн	59,71	54,04	—	46,79	160,54
Громов	Мн	46,21	59,46	—	51,76	157,43
Ковалевская	Мн	50,71	48,88	52,92	53,37	157,00
Винокуров	Мн	—	56,25	52,92	47,44	156,61
Божко	Сл	50,29	59,25	46,39	43,20	155,93

	NCBO	1 сес	2 сес	3 сес	4 сес	Σ 3 из 4		NCBO	1 сес	2 сес	3 сес	4 сес	Σ 3 из 4
Гончаренко Е.	Сл	50,29	59,25	46,39	43,20	155,93	Липницкий	Мн	—	45,83	58,96	43,59	148,38
Гончаренко Д.	Сл	50,38	42,00	50,22	55,30	155,90	Злобич	Мн	—	48,40	50,42	49,52	148,34
Карбанович	Мн	51,67	45,76	—	57,53	154,96	Пичкалева	Сл	—	42,00	50,22	55,30	147,52
Камлюк	Мн	51,67	45,76	—	57,53	154,96	Просандеев	Мн	52,17	45,76	—	47,44	145,37
Акулич	Мн	44,63	—	51,67	58,17	154,47	Мартынов	Мн	63,33	37,82	43,13	—	144,28
Жилко	Мн	47,75	—	56,46	49,84	154,05	Олейник	Мн	48,33	52,08	42,29	—	142,70
Колос	Мн	47,75	—	56,46	49,84	154,05	Шохан	Мн	41,71	—	50,42	49,52	141,65
Гончаренко Н.	Сл	48,83	47,00	53,55	51,50	153,88	Быцкевич И.	Мн	51,88	45,83	—	43,59	141,30
Гончаренко С.	Сл	48,83	47,00	53,55	51,50	153,88	Феранчук И.	Мн	47,08	45,03	47,92	43,75	140,03
Щербич	Мн	51,50	57,21	—	43,75	152,46	Свистунов	Мн	53,13	43,73	42,71	—	139,57
Дмитриева	Мн	53,92	43,27	53,75	35,58	150,94	Кравченко	Мн	41,71	51,92	44,79	—	138,42
Шадыро Т.Л.	Мн	53,92	43,27	53,75	35,58	150,94	Михайлов	Мл	—	45,40	43,79	46,15	135,34
Хашеватский	Мн	—	48,40	44,79	57,69	150,88	Рыков	Мл	—	41,80	49,46	42,63	133,89
Петровский	Мн	—	50,64	52,92	47,12	150,68	Татырха	Мл	—	41,80	49,46	42,63	133,89
Млявый	Мн	50,71	—	47,50	51,60	149,81	Майко	Мн	—	37,82	43,13	51,44	132,39

Минский клуб, в силу сложившихся традиций, обладает некоторыми привилегиями по сравнению с другими клубами Беларуси. Так, например, только минчане участвуют в розыгрыше Кубка Президента (БССБ), и лишь для них ведется специальный зачет по результатам парных турниров, традиционно именуемый чемпионатом Минска. И если обладателю Кубка Президента помимо переходящего кубка вручается еще и непереходящая и неизменная материальная часть награды (от которой к концу того же клубного вечера остается лишь сохраняющая запах тара), то победителей чемпионата ожидает лишь тяжкое бремя славы. В минувшем сезоне обе названные выше награды достались одному и тому же человеку, но не волнуйтесь: их обладатель достойно выдержал и тяжесть Кубка, и медные трубы – вся слава досталась Славе, ведь именно В.М.Яненко, более известный как Дядя Слава, стал дважды героем минского клуба.

К сожалению, белорусы так и не дождались материалов, необходимых для участия в одновременном всемирном парном турнире 7-8 июня. Жаль, ибо подобные турниры, несмотря на относительно высокий взнос, постоянно вызвали интерес наших ведущих игроков.

Новинкой сезона стал турнир-нокаут, вызвавший немалый интерес. Сенсацией этого турнира стала победа команды “Лезвие” над юниорской сборной, усиленной, к тому же, А.Орловичем. После сокрушительного поражения юниоры, собиравшиеся в Кардифф на чемпионат Европы, сильно призадумались и находятся в глубокой задумчивости до сих пор (правда, скорее, из-за финансовых проблем).

Всю остроту и драматичность такого турнира можно было пронаблюдать на примере матча между командами В.Липницкого и И.Д.Феранчука, исход которого могла решить, в буквальном смысле этого слова, КАЖДАЯ сдача. Матчи в этом турнире состоят из шестидесяти четырех сдач. А победа досталась команде И.Д.Феранчука только в дополнительном (!!!) тридцатидвухсачном матче.



Нокаут – 1996.
Движение по турам.

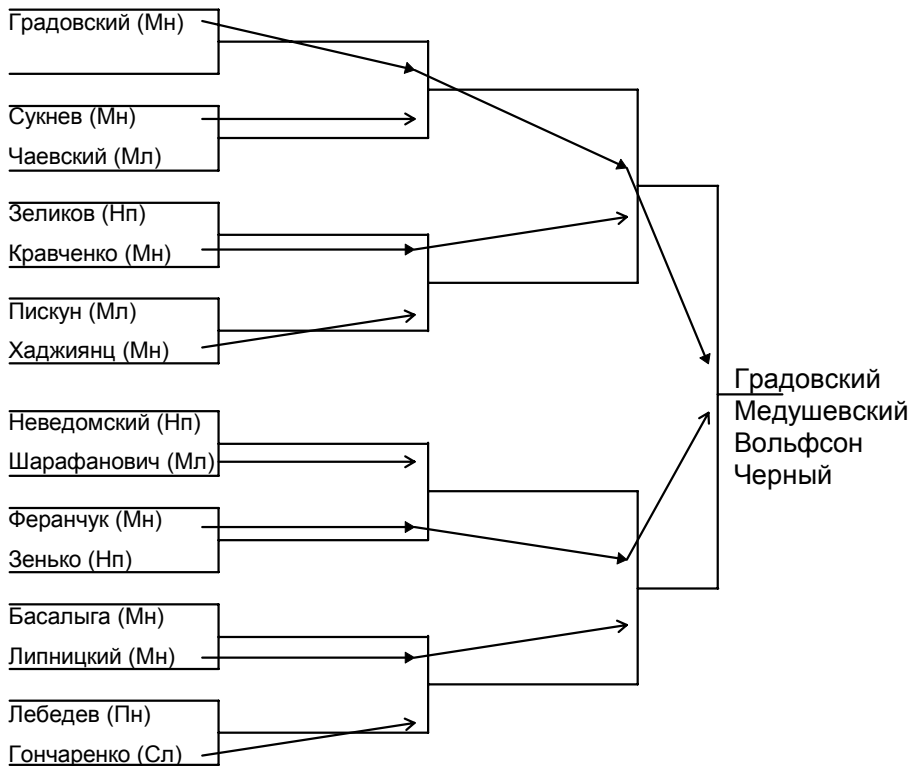

Завершая обзор, мы напоминаем читателям, что лето – совсем не причина забывать о бридже. Во второй половине августа в Болгарии состоится крупный интересный турнир, выезд на который организует И.Д.Феранчук. Тот, кто хочет совместить хороший отдых и хороший бридж, пусть поспешит связаться с Ильей Давыдовичем по телефону в Минске (017) 227-76-17. С 20 по 25 августа пройдет очередной Кубок Варшавы – недалеко, не слишком дорого, да и призовой фонд 20 000 \$, а вдобавок – призы и подарки от спонсоров. При необходимости связаться с организаторами Вам поможет С.Бодренкова, телефон в Минске (017) 247-44-32.

Тот, кто чувствует в себе силы и располагает необходимыми средствами, может подумать об участии в европейских турнирах, календарь которых мы помещаем в этом номере (см. обложку).

Все.



Рассказы от BOLS.

Постоянный спонсор бриджевых журналистов голландская фирма **BOLS** решила в нынешнем сезоне отказаться от привычной формы “Советов...” и предложила пишущей о бридже братии провести конкурс статей. На предварительном этапе строгое жюри отобрало из множества присланных рассказов лишь девять, которые были опубликованы в виде отдельного бюллетеня. Членам IBPA (Международной ассоциации бриджевых журналистов) предлагалось оценить эти статьи не только (и не столько) с точки зрения их поучительности и полезности для бриджистов, сколько на предмет их литературных достоинств. Мы, с нашей стороны, приложили максимум усилий к тому, чтобы и наши читатели смогли заметить не только красоту представленных сдач, но и красоту слога авторов.



Мастерская защита!

Стефан Гудйонсен, Исландия.

Два чемпиона – экс-чемпион мира Эйстейнссон и действительный чемпион северных стран Арманссон – объединились для участия в парном чемпионате Рейкьявика. Эта именитая пара победила, преодолев за два дня поистине марафонскую дистанцию в 120 сдач. Перед началом финальной сессии они были первыми, имея в запасе 21 пункт. Предлагаем читателям пример мастерской защиты, продемонстрированной Арманссоном в финальной сессии.

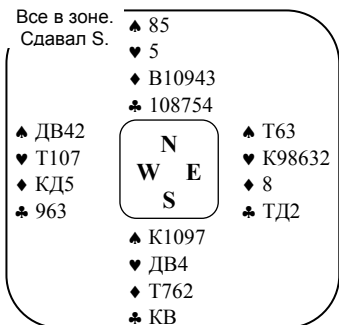

S	W	N	E
1бк	пас	пас	ктр
пас	пас	2♦	2♥
пас	3бк	пас	пас
пас			

Открытие S показало 13-15pc, прочие заявки, надеемся, комментариев не требуют. Внимательному читателю не трудно будет

заметить, что на линии EW легко выигрывается червовый гейм, поэтому пара NS должна защищаться так, чтобы не позволить разыгрывающему взять овер в бескозырном контракте. N атаковал валетом бубен, S снес в эту взятку двойку (поощрение), и разыгрывающий взял королем. Розыгрыш не составляет проблемы, поскольку по торговле положение практически всех старших карт очевидно. В первую очередь W занялся червой. Он стянул туза червей и продолжил десяткой, пропуская ее к онеру S. Казалось бы, продолжение защиты должно быть автоматическим: Вы стягиваете туза бубен и ходите бубной.

Разыгрывающий берет бубну дамой и добирает черву. В пятикарточной концовке, когда со стола будет сделан ход последней червой, S обнаружит, что должен расстаться с одной из своих карт: K10 в пике, одна бубна и KB в трефе. Что снести? Да, теперь его снос уже не имеет значения, поскольку защитник станет жертвой самого простого сквиза.

Однако Арманссон вовремя разглядел опасность. Получив червовую взятку, он не стал добирать туза бубен, но просто сыграл мелкой бубной. Такая защита не позволила разыгрывающему скорректировать счет, а когда W стал добирать черву, Арманссон хладнокровно снес туза бубен. Теперь W не может выпустить S по одному из черных королей, поскольку Арманссон перейдет к партнеру по бубне и посадит контракт. Итог: девять взятки и чистый нуль для EW. Действительно, мастерская защита.



Отличное чувство момента.

Брент Мэнли, США.

В кинофильме “Уолл-стрит” один из главных героев произносит речь, начинающуюся словами: “Алчность – качество положительное.” Каждый турнирный игрок хорошо знает, что следуя зову собственной алчности, он всякий раз подвергается огромному искушению, и каждый знает, как легко попасть в ловушку, поддавшись этому искушению не вовремя.

В следующей сдаче, встретившейся на парном турнире Blue Ribbon, занимавший позицию W Стив Вайнстайн (игравший в паре с Фредом Стюартом) показал, что он знает, когда следует давать волю своей алчности и каким образом следует это делать.

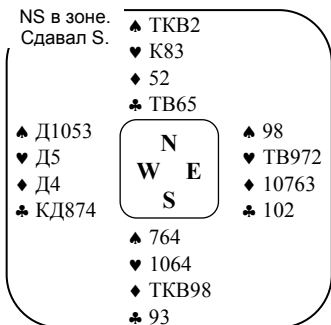

S	W	N	E
пас	1бк ¹	ктр ²	2♦ ³
ктр	рктр ⁴	пас	2♥
пас	пас	2бк	пас
3бк	пас	пас	пас

¹ Очень слабый 1бк – 10-12рс.

² Карта, достойная заявки.

³ Нефорсирующий показ бубны и мажора.

⁴ Просьба назвать мажор.

Стюарт и Вайнстайн используют ходы третьей или пятой сверху, первый ход был сделан двойкой червей, и даму Вайнстайна разыгрывающий взял королем. N решил сразу же разыграть бубну и вышел двойкой к восьмерке стола. Вайнстайн спокойно положил в эту взятку четверку бубен!

Перед глазами разыгрывающего затанцевали пять честных бубновых взяток, и он сыграл пикой к тузу в руке, чтобы продолжить пятеркой бубен к валету стола. Однако когда в этой взятке Вайнстайн предъявил даму, стол можно было завернуть и контракт был проигран без трех.

Вайнстайн мог бы легко посадить контракт без одной, если бы сразу взял бубну дамой и ответил в черву, однако он не был уверен, что подсад только без одной будет хорошим результатом, и поэтому решил побороться за более существенную запись. Между прочим, он оказался прав. Запись +100 принесла бы паре EW 29 пунктов из 51 возможного, а +300 позволило паре Вайнстайн-Стюарт записать на свой счет 47,5 пунктов.

О блефе и о девочке из хора.

Дик Каммингс, США.

Руководство Американской лиги контракт-бриджа сообщает, что намеревается возродить так называемый Зал славы. Напомним, что Зал славы был учрежден в шестидесятих годах журналом “Bridge World” для того, чтобы отметить личные заслуги самых выдающихся игроков зоны II и их вклад в развитие бриджа. Первыми девятью “обитателями” стали ныне покойные Эли Калбертсон, Чарльз Горен, Гарольд Вандербильт, Освальд Джекоби, Милтон Уорк, Сидней Ленц, Вальдемар фон Зедтвиц, Говард Шенкен и Сидней Сайлодор.

Общее число заслуженных игроков увеличивается до семнадцати, поскольку с этого года в списки Зала славы будут внесены имена здравствующих Эдгара Каплана, Элвина Рота и Бобби Вольфа, а также покойных Би Джей Бекера, Эшли Блеквуда, Барри Крейна, Джона Кроуфорда и Элен Собель-Смит.

Данная инициатива АЛКБ вновь вызвала к жизни несколько забытые, но достаточно колоритные истории. Главной героиней одной из этих историй является Элен Собель-Смит, бывшая постоянной партнершей Чарльза Горена в то время, когда уровень



женского бриджа в сравнении с мужской игрой зачастую подвергался суровой критике. Элен, которая научилась играть в бридж во время съемок фильма братьев Маркс "Animal Crackers", где она играла девочку из хора, представляла собой яркое исключение.

Ее постоянная нерушимая концентрация и талантливая техника игры картами заставили даже самых ярких противников женского бриджа поверить, что Элен играет столь же хорошо, как и лучшие мужчины-бриджисты. Когда однажды ее спросили, что она чувствует, играя в паре с одним из величайших игроков мира, она ответила: "Почему бы Вам не задать этот вопрос Чарли?"

Героem еще одной зарисовки на тему "Звезды американского бриджа" является Джон Кроуфорд, обладавший настолько удивительным чувством стола или, если угодно, умением присутствия за столом, что одно это умение делало его грозным соперником для его товарищей-экспертов. Однажды после большого турнира к Джону подошел игрок, желавший услышать мнение мастера по поводу некоторого расклада. "Прежде чем Вы покажете мне сдачу, скажите, кто мой партнер?" – спросил Кроуфорд.

— Это не важно, — ответил игрок.

— Нет, я должен знать, — настаивал Кроуфорд, — это может иметь существенное значение.

— Хорошо, тогда, допустим, Ваш партнер – такой же замечательный игрок. Например, Вы сами или Ваш брат-близнец.

— А кто мои оппоненты?

— Если Вам и это требуется знать – пусть это будут еще два Джона Кроуфорда.

И тогда Кроуфорд ответил: "Извините меня, в такой компании я играть не буду. Это слишком трудно."

В те далекие дни блеф в игре на уровне экспертов, особенно если за столом сидел Кроуфорд, был куда более распространен, чем в наши дни. С любезного разрешения Фреда Карпина мы публикуем один из раскладов, описанных им в книге "Psychological

Strategy In Contract Bridge". На чемпионате мире 1953 в матче между командами США и Швеции встретилась следующая сдача:

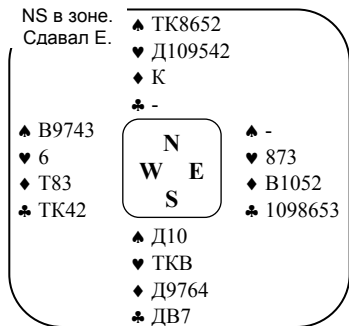

E	S	W	N
Кроуфорд	Лиллиенхук	Шенкен	Ануйф
1♣!	1♥!	1♠	6♥
пас	пас	пас	

Атака – туз треф.

Торговлю в чисто спортивном стиле начал Е, сделав заявку на первой руке с единственным онерным пунктом. Лиллиенхук, имея сильную руку, решил в свою очередь поддержать напряжение, войдя в интервенцию трехкарточной мастью. Когда же N бесцеремонно поднял масть партнера на шестой уровень, показалось, что удача свалилась на американцев как снег на голову, но тут события приняли интересный оборот.

Говард Шенкен, партнер Кроуфорда и коллега по Залу славы, очевидно, несколько задремал – только этим можно объяснить его трефовый ход. Не все еще было потеряно, однако когда разыгрывающий убил туза треф, перешел в руку по тузу червей и вышел валетом треф, Шенкен решил не надбивать королем. Наказание последовало незамедлительно – король бубен был снесен со стола. Последовал ход валетом червей к даме стола и пиковый ответ. Убитка не принесла бы пользы защите, так что Кроуфорд решил снести треф. Разыгрывающий взял пику дамой и нашел единственное победное продолжение: он сыграл десяткой пик, а когда Шенкен надбил валетом – позволил ему удержать эту взятку.



Затем разыгрывающий смог убить пику в руке и открыть карты: “Стол старший!”

Контракт был бы посажен без двух после пиковой атаки или хотя бы без одной, если сделать первый ход в черву или бубну. Карпин в своейственной ему жесткой манере сурово критикует соотечественников за выпущенный шлемик. Если игроки столь высокого уровня допускают подобные ошибки, то, возможно, защита и впрямь не является таким простым делом, каким кажется на первый взгляд.

Удивительные расклады.

Эрвин Шон, Великобритания.

Все мы знаем людей, которые собирают почтовые марки, спичечные коробки, картины или бутылки вина и тому подобное. Мне же доставляет особое удовольствие коллекционировать интересные расклады со всего мира. Сдача, которую я хочу предложить Вашему вниманию, была описана Фрицем Бабшем, а сыграна она была несколько месяцев тому назад на турнире в Альдрансе, Тироль, Австрия.

В рамках этого турнира состоялся чемпионат по паттону, в финале встретились сильнейшие игроки Австрии, поэтому, разумеется, в каждой сдаче шла упорная борьба. Удивительно, но в таких случаях высшие силы обычно любят преподнести нам сюрприз, так что случиться может все что угодно.

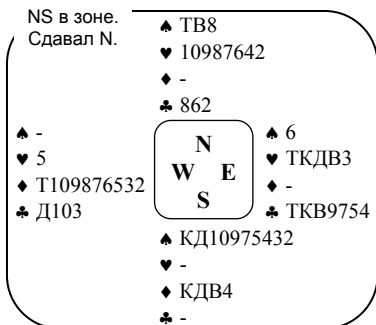

Открытая комната:

N	E	S	W
2♥ ¹	6♣	6♠	7♣
ктр ²	пас	пас	пас

¹ Слабые два – 5-9pc.

² Контра Лайтнера с ренонсом бубен.

Атака – король бубен. Результат: тринадцать взяток, +1630 для EW.

Да, бубновая атака была сделана, но разыгрывающий перебил козырь N, убил пиковую потерю на столе, стянул один старший червовый онер, убил тройку червей, вернулся в руку по козырю, добрал последний козырь защиты и открыл карты.

Закрытая комната:

N	E	S	W
пас	2♦ ¹	пас	3♦ ²
пас	3♥ ³	4♠	4бк ⁴
5♦ ⁵	6♣	6♥ ⁵	ктр
7♠	ктр	пас	пас
рктр	пас	пас	пас

¹ Форсинг гейма.

² Естественно, понгер.

³ Канале, показ короткой масти при наличии более длинной.

⁴ Вопрос о тузах.

⁵ Контроль первого класса (ренонс).

Атака – двойка бубен. Результат: тринадцать взяток, +2940 для NS.

И здесь последовала бубновая атака. Разыгрывающий убил, стянул козырь, проэкспасировал туза бубен и получил тринадцать взяток. Общий итог составил +4570 или 24 IMPa в одной сдаче. Удачливыми разыгрывающими были Фучик в открытой комнате и Вернле в закрытой.

За те 65 лет, в течение которых я играю в контракт-бридж, мне удавалось неоднократно зафиксировать более или менее крупные обороты в одной сдаче, однако такая оборотка в размере большего шлема встречается впервые. Может быть, кто-либо из Вас читал о подобных исключительных раскладах? Если Ваш ответ – да, или если Вы сами принимали участие в розыгрыше какой-либо уникальной сдачи, прошу Вас, вышлите



те мне описание расклада, чтобы я мог внести его в свою коллекцию и, может быть, опубликовать его.

Когда я трудился над своей последней статьей, меня настигло грустное известие о том, что Джорджо Белладонна, который на вершине бриджевой карьеры считался, по мнению большинства, лучшим игроком в мире, оставил нас. Джорджо был моим хорошим другом, хотя сыграть вместе нам довелось лишь один раз – в партии робберного бриджа.

Представленная ниже сдача встретилась как раз в том самом роббере, и я приглашаю читателей составить собственное мнение о Джорджо как о действительно выдающемся игроке.

Прежде чем мы приступили к игре, я спросил Джорджо, какую систему торговли он использует. Он ответил кратко: "Fiore Romana" (Римская трефа), а когда я попробовал все же уточнить детали, он сказал: "Это совсем просто! Открытие 1♣ – очень сильное. Я использую канале, то есть вторая названная мною масть всегда длиннее, чем первая." Мы уже были в зоне, когда Джорджо, занимавший позицию S, сдал нам такие карты:

NS в зоне. Сдавал S.									
♠ T962									
♥ -									
♦ ТК98652									
♣ B3									
<table border="1" style="margin: auto; text-align: center;"> <tr><td>N</td><td></td><td>E</td></tr> <tr><td>W</td><td></td><td>S</td></tr> </table>				N		E	W		S
N		E							
W		S							
♠ 8752									
♥ ТКДВ106									
♦ -									
♣ КД5									
S	W	N	E						
Джорджо		Э.Шон							
1♣	пас	1♦	пас						
1♠	пас	4♠	ктр						
6♥	ктр	рктр	пас						
пас	пас								

Оправданием этой реконтре может послужить лишь моя крайняя раздосадованность таким развитием событий в сдаче. Оппонент атаковал тройкой пик, и я мог встать с места и обойти стол, чтобы увидеть полный расклад. Я был убежден, что мой партнер не справится с выигрышем этого контракта. Вот все четыре руки:

♠ T962									
♥ -									
♦ ТК98652									
♣ B3									
♠ 3		♠ КДВ10							
♥ 9852		♥ 743							
♦ B107		♦ Д43							
♣ T10862		♣ 974							
<table border="1" style="margin: auto; text-align: center;"> <tr><td>N</td><td></td><td>E</td></tr> <tr><td>W</td><td></td><td>S</td></tr> </table>				N		E	W		S
N		E							
W		S							
♠ 8754									
♥ ТКДВ106									
♦ -									
♣ КД5									

Когда Джорджо увидел стол, он выразил мне особую благодарность за реконтру и взял первую же пику тузом. Затем он стянул туза и короля бубен, снеся на них, к моему изумлению, короля и даму треф с руки!

Следующая бубна была убита в руке козырным тузом, оба оппонента дали в масть. Лишь сейчас Джорджо стянул четыре старших козыря, снеся со стола три пики и бубну. Затем он вышел с руки пятеркой треф и выжидающе посмотрел на левого оппонента. Если сейчас W не сыграет тузом треф, защита не получит ни одной взятки.

Когда я попытался поздравить партнера с великолепным розыгрышем, то услышал в ответ: "Моя фамилия – Белладонна!" Удивленный, я замолчал. Позднее мне не раз доводилось встречать Джорджо на турнирах в Италии, Франции, Англии и Испании, и всегда, помня тот необыкновенный расклад, он приветствовал меня широкой радостной улыбкой. Когда друзья Джорджо расспрашивали его обо мне, он неизменно отвечал: "Это человек, который поверил в меня так, как никто другой из всех, с кем мне доводилось играть!" Конечно, я не забывал улыбнуться, когда Джорджо говорил это, по-



скольку я так и не нашел в себе силы преодолеть смущение и честно сказать, что поводом для моей реконтры послужило не полное доверие к партнеру, а полнейшая ярость по поводу непонятной секвенции торговли.

Превосходный маневр.

Генри Фрэнсис, США.

Самую впечатляющую игру в первой взятке, которую мне когда-либо доводилось видеть, продемонстрировала шведская пара Халлберг-Нильссон. Предлагаемая вниманию читателя сдача встретила в финальной серии матчей открытого командного турнира Американской лиги контракт-бриджа в Атланте в ноябре 1995.

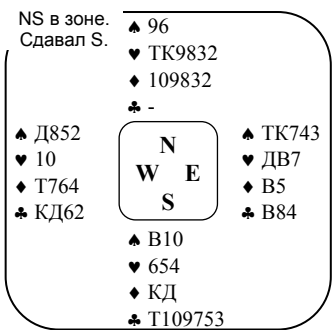

S	W	N	E
Халлберг	Спранг	Нильссон	Битти
пас	1♦	2♥	2♠
3♦	4♥ ¹	пас	4♠
пас	пас	пас	

¹ Краткость.

Гуннар Халлберг предположил, что у партнера весьма вероятно найти синглет треф, и поэтою против пикового гейма первый ход был сделан тузом треф. В эту взятку Нильссон снес **короля червей!**

В действительном раскладе такой снос не имеет особого значения, но подумайте, как изменилась бы позиция, если бы у Халлберга оказалась дама червей! Тогда он мог бы

выйти на убитку старшей трефой, показывая Нильссону переход по даме червей.

Этот рассказ, конечно, был бы куда более эффективным, если бы у Халлберга все-таки была дама червей, однако великолепный снос в исполнении Нильссона не теряет своего эффекта и при таком раскладе.

Человек Вселенной.

Бернар Марсо, Канада.

В бридже не бывает вундеркиндов. Почему? Да потому, что игрок в бридж должен обладать определенным набором качеств, присущих исключительно взрослому человеку. Или хотя бы одним из этих качеств: умением мыслить глобально, умением собрать все более и менее значительные подсказки и проанализировать их так, чтобы в результате получить ответ, правильный с любой точки зрения, **абсолютно с любой.**

Великому Джону Кроуфорду довелось однажды разыгрывать большой шлем с козырем, представленным комбинацией синглет напротив ТКД10ххх, при отсутствии потерь в побочных мастях. После первого хода Джон на некоторое время задумался (именно так, даже при восемнадцати верхних взятках эксперты составляют план розыгрыша, а Вы?!). Он отметил, что ни один из кибицеров не отошел от стола, наоборот, все были заинтересованы развитием событий, и логично рассудил, что на то должны быть веские основания. Глядя на свои карты, Кроуфорд без труда обнаружил, что единственная масть, в которой он может потерять взятку – это козырь. Так вот почему кибицеры не отошли от стола: с раскладом козырей должны быть проблемы! Ведь иначе каждый, кто в состоянии считать до тринадцати, потерял бы интерес к происходящему и ушел бы к другому столу. Поэтому Кроуфорд на первом козырном круге провел импас к десятке, и это принесло ему нужные тринадцать взяток. Оказалось, что правый защитник имел изначально Vxxx в козырях. Вот уж, действительно, пример умения собирать и использовать **все** возможные улики.



Известно ли Вам французское выражение "homme du monde"? В русском языке этому выражению соответствуют выражения "человек из общества", "светский человек". Говоря "человек из общества", мы подразумеваем кого-либо, кто прекрасно умеет держать себя в обществе, обладает отменной вежливостью и манерами. Поль Валери, французский поэт, желая отличить "человека из общества" от "человека Вселенной", отмечал, что первому присущи поверхностность и легкомыслие, тогда как другому – пронзительность и острый ум, наблюдательность и развитое воображение. Валери заметил также, что происходящие каждый день события, столь привлекательные для "людей из общества" – это лишь слабые волны на морской глади, а по-настоящему важные события протекают так глубоко в пучине, что только человек Вселенной, мечтатель, поэт может разглядеть их.

Представьте, что Вы (S) на четвертой руке открыли торговлю заявкой 1♥ и без вмешательства оппонентов достигли контракта 4♥. W атаковал тузом треф.

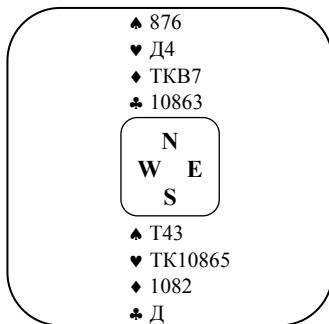

Фред Жительман, бриджист из Торонто, продемонстрировал здесь все качества, присущие человеку Вселенной. Получив взятку на туза треф, W переключился на даму пик. Фред пропустил, а защитник продолжил пикой. Короля E разыгрывающий взял тузом, стянул туза червей и сыграл мелкой червой к даме, оба оппонента давали в масть. На всякий случай Фред убил

трефу – вдруг что-нибудь произойдет. Нет, ничего. На самом деле – ничего?

Давайте последуем за мыслью эксперта, и если это не заставит Вас благоговеть перед мастерством, то можете считать, что настоящие события жизни проходят мимо Вас.

W пасовал на первой руке (первый технический шаг), и мы знаем о том, что у этого защитника имеется десять онерных пунктов: туз и король треф и валет и дама пик (второй шаг). Итак, дамы бубен у него нет, иначе он мог бы открыть торговлю (третий шаг). Если дама бубен у E, то вследствие неудачного импаса Вы проиграете свой контракт (четвертый шаг). А для получения десяти взяток, то есть для выигрыша, Вам необходимо получить три взятки в бубне, не отдав взятку на даму (пятый шаг).

Фред пришел к выводу, что он может получить десять взяток лишь в случае дублетной дамы бубен. Каждый игрок, в достаточной степени освоивший технику подсчета закрытых рук, сможет составить подобный план. Однако Фред, человек Вселенной, настоящий поэт, смотрел еще дальше, так далеко, как не каждый сможет себе представить. Он смотрел в ту даль, где начинается поэзия бриджа.

А Вы видите необходимость бубнового импаса (шестой шаг)? Да, прочитайте еще раз: видите ли Вы необходимость бубнового импаса, зная, что дама находится за ТКВ7? Как Вы можете решиться на заведомо неидущий импас и все-таки выиграть контракт? Большинство игроков, относящихся к людям светским, довольствующимся поверхностным взглядом на вещи, все равно проведут этот импас и будут потом долго жаловаться на свое невезение.

Фред перешел в руку трефовой убиткой, стянул последний козырь, снеся пику со стола, и сыграл тузом и королем бубен (седьмой шаг). Как и ожидалось, от E выпала дама, однако этим дело не кончилось. Фред разблокировался, снеся с руки десятку и восьмерку бубен (первый шаг высшего порядка, такой шаг, который может сделать



лишь человек Вселенной, поэт, настоящий игрок!). Фред убил последнюю трефу и сыграл заботливо сохраненной двойкой бубен к бесценной семерке стола (девятый шаг), получая одиннадцать взятки и запись +450.

Вы видите, без бубнового импаса Вам все равно не обойтись, однако провести обычный импас к валету сможет любой светский пижон – это событие будничное, лежащее на поверхности. И только **homme d'universe** – человек Вселенной – способен смотреть так глубоко, чтобы предвидеть импас к семерке бубен и провести его, хотя бы ради красоты самого маневра.

Уже само по себе назначение гейма давало Фреду чуть более 50%, запись же +450 обернулась результатом 99%.

Почему же столь блестящая игра не была по достоинству вознаграждена всеми ста процентами? Сам Фред сказал бы Вам, что уже 99% – это очень хорошо, поскольку он, как и любой другой человек Вселенной, отлично знает: этот один процент служит нам напоминанием о том, что игра всегда будет более величественна, чем игроки.

Знаете ли Вы более прекрасную игру, знаете ли Вы другую игру, которая бы так ясно показывала нам неимоверную силу человеческого разума?!

В главной роли – семерка!

Дерек Римингтон, Великобритания.

Один из самых интересных сыгранных мною раскладов встретился в командном микстовом первенстве Англии 1979. Вот он:

EW в зоне.
Сдавал S.

♠ 7	♠ B2	♠ КД									
♥ T9753	♥ D64	♥ 10									
♦ 984	♦ K1032	♦ TДВ765									
♣ KB62	♣ D1053	♣ T984									
	<table border="1"> <tr><td></td><td>N</td><td></td></tr> <tr><td>W</td><td></td><td>E</td></tr> <tr><td></td><td>S</td><td></td></tr> </table>		N		W		E		S		
	N										
W		E									
	S										
	♠ T10986543										
	♥ KB82										
	♦ -										
	♣ 7										

Я занимал позицию S, играя в паре с Рэймондом Броком, будущим европейским чемпионом в открытом командном классе, а впоследствии – и обладателем серебряной медали Олимпиады. После моего открытия 4♠ все спасовали.

Филлис Уильямс, трехкратная чемпионка Европы, атаковала тузом червей и продолжила тройкой. Предполагалось, что партнер уьет, перейдет к ней по трефе и получит еще одну червовую убитку. Однако вместо того, чтобы последовать этому плану, ее партнер Клод Лоусон на второй червовый ход снес трефу. Приняв черву, я стянул туза пик и открыл карты, записывая +420 за полученные десять взятки.

Во второй комнате события развивались так:

S	W	N	E
Даллас Смердон	Николя Смит	Джон Лэнджерт	Боб Роулэндс
1♠	пас	1бк	3♦
4♣	5♦	ктр	пас
пас	пас		

В этой сдаче будущей трехкратной чемпионке мира Николая Смит была отведена пасивная роль болвана. S атаковал тузом пик и переключился на двойку червей. Боб Роулэндс взял тузом на столе и вышел девятой бубен, пропуская в руке. Когда девятка удержала эту взятку, Боб продолжил восьмеркой, но Джон Лэнджерт несколько усложнил розыгрыш, надбив восьмерку десятой. Разыгрывающий взял дамой бубен в руке и задумался. Похоже, начальный расклад руки S был 8-4-0-1. Пытаясь получить дополнительную информацию, Боб стянул короля пик, и выпадение валета от N подтвердило его догадку. Для выигрыша контракта необходимо получить три трефовые взятки, и кажется, что у S нужно найти синглетную даму или десятку. Однако Роулэндс увидел дополнительный шанс выигрыша при синглетной семерке треф.

А Вы смогли бы найти такой план? Боб сыграл девятой треф с руки и, увидев семерку, положил мелкую трефу со стола. N



взял десяткой и ответил червой, разыгрывающий убил в руке и перешел на стол, перебивая восьмерку треф королем. Следующий ход – валет треф, надбитый дамой и перебитый тузом в руке. Еще один переход на стол по трефе: четверка руки принимается шестеркой стола, N сносит пятерку. И, наконец, очередной козырный импас венчает розыгрыш этого сложного контракта: +750.

Если бы я представил эту сдачу на конкурс IBPA или на конкурс “Бриллиантового приза” BOLS, я уверен, Боб Роулэндс получил бы достойную награду за свою блестящую игру. А теперь попробуйте справиться со следующей проблемой.

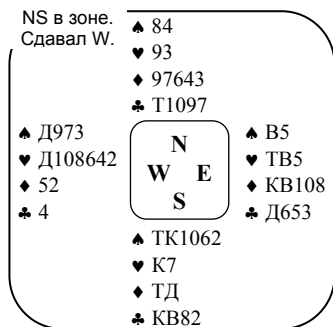

W	N	E	S
пас	пас	1♦	ктр
1♥	пас	пас	2бк
пас	3бк	пас	пас
пас			

W атакует шестеркой червей, E берет тузом и отвечает валетом. Если Вы считаете, что выиграть контракт на открытых картах слишком просто, закройте руки E и W и составьте план розыгрыша.

Ответ: следует выйти валетом треф к тузу стола и продолжить десяткой треф, снося с руки восьмерку в целях разблокирования. Только таким способом Вы получите четыре трефовые взятки и останетесь на столе для проведения бубновой импаса. Правда, похоже на сдачу, сыгранную Бобом Роулэндсом? И здесь главная роль принадлежит скромной семерке.

Плохо не быть голландцем.

Ян ван Клиф, Голландия.

Эта сдача встретилась на первом всемирном парном турнире “Politiken Invitational” в Копенгагене. А победу в этом турнире, проходившем по той же формуле, что и турниры “Cap Volmas” и “Macallan Top 16”, одержала пакистанско-американская пара Зия Махмуд и Питер Вейчзел. Представленный расклад интересно проанализировать с точки зрения как возможностей розыгрыша, так и защиты.

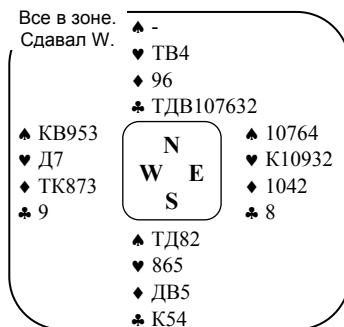

Два игрока, занимавших позицию N: Питер Вейчзел, сыгравший эту сдачу против чемпионов Европы итальянцев Ланцаротти-Буратти, а также датчанин Деннис Кох-Палмунд, оппонентами которого были Берковиц-Козэн из США, – после открытия W 1♠ сразу прыгнули в 5♣, а оба защитника, сидевших на E, избрали одну и ту же атаку – мелкой пикой, но затем пути разошлись.

В первой взятке Питер Вейчзел попросил со стола мелкую пикку и принял ход в руке козырем. Сыграв дамой треф, разыгрывающий забрал козыри защиты, и продолжил девятой бубен. E сыграл мелкой бубной, и со стола снесли мелкую, король W получил взятку. Лучшее, что мог сделать W – ответить дамой червей. Разыгрывающий взял ее тузом, перешел на стол, перебивая семерку треф королем, снес бубну на туза пик и сыграл дамой бубен. Поскольку W решил не надбивать бубну, Вейчзел снес мелкую чер-



ву – элегантный способ получения одинадцати взятку.

За другим столом Деннис Кох-Палмунд взял тузом первую пику и снес с руки бубну. Затем датчанин попытался создать сложности для оппонентов ходом мелкой бубной со стола, но Ларри Коэн, занимавший позицию W, после продолжительных размышлений принял правильное решение и сыграл мелкой бубной. Берковиц получил бубновую взятку и снова пошел в пику. Разыгрывающий убил старшим козырем, перешел на стол, перебив один из средних козырей руки королем, убил бубну старшим козырем, вновь перешел на стол, перебивая козырную тройку пятеркой, и убил последнюю бубну старшим козырем. Затем разыгрывающий стянул туза червей, на которого Ларри Коэн снес даму, произведя разблокирование. Когда в следующей взятке был сделан ход мелкой червой, Берковиц блестяще сыграл девяткой червей, удерживая взятку, и добрал короля червей, посадив контракт без одной.

Проблема защиты, как видите, заключается в том, что E должен определить, где находится валет червей. Если бы эта карта была у W, то на ход мелкой червой следует вскопичить королем, осуществляя “маневр крокодила”. Однако Берковиц справедливо посчитал, что партнер, имея дублетных даму с валетом червей, снесет валета. Такой снос, скорее всего, указывает на наличие дамы, тогда как снос дамы выглядит именно как разблокирование. К тому же, если бы у разыгрывающего в руке была комбинация TДх в червей, он провел бы обычный импас.

Несчастье пары Коэн-Берковиц заключалось в том, что они не были голландцами – иначе они бы наверняка стали одной из первых пар, приглашенных на турнир газеты “Meerstaete”. Тем не менее, я настоятельно рекомендую, повторяя мнение, высказанное в бюллетене турнира в Копенгагене, выдвинуть американцев кандидатами на приз за лучшую защиту 1995.

Эта заметка была опубликована в газете “Хандельсблад”, а позднее читатели бюллетеня IBPA смогли познакомиться и с завершением анализа сдачи. Вот оно.

После пиковой атаки разыгрывающий всегда сможет выполнить этот контракт на открытых картах. Следует взять пику тузом, снести бубну, и продолжить со стола червой. У защиты есть две возможности:

1. W играет дамой червей. Разыгрывающий должен пропустить, и тогда уже ничто не спасет W от впустки. После любого ответа разыгрывающий доберет две трефы (и туза червей, если ответ будет не в черву), и отдаст W бубновую взятку, так что защитник будет вынужден своим ходом подарить разыгрывающему одинадцатую взятку в пике или бубне.
2. W играет мелкой червой. А вот сейчас разыгрывающий должен принять черву тузом, добрать один козырь и продолжить мелкой червой с руки, проводя уже известную впустку.

Итак, обстоятельный анализ показывает, что лишь червовая атака разрушает контракт 5♣.

Браво, господин министр.

Патрик Джордан, Великобритания.

В октябре 1995 в Пекине при содействии фирмы “Marlboro” проходил командный чемпионат мира, больше известный как Бермудский Кубок и Кубок Венеции. По завершении четвертьфинальных матчей Жозе Дамиани пригласил автора этих строк сыграть в команде бриджевых журналистов против команды, составленной из четырех представителей хозяев чемпионата. Одним из этих четверых был председатель Политбюро Динь Гуеньянь, игравший в паре со своим сыном Ю Ченем. Дамиани предупредил, что наши оппоненты – превосходные игроки. А доказательством тому послужила сдача, сыгранная самим премьер-министром.

Торговля:

W	N	E	S
Джордан	Динь-младший	Прайд	Динь-старший
пас	пас	1♥	2♣
2♦	3♦	пас	3бк
пас	пас	пас	



Заявка 3♦ была вопросом о задержке, и министр решил назначить бескозырный гейм несмотря на синглет червей.

Расклад:

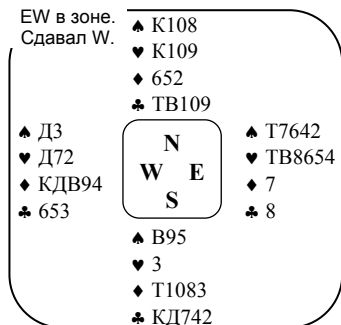

Если бы я атаковал в масть партнера, контракт 3бк был бы легко посажен без двух, но тогда и этого рассказа не было бы. (В другой комнате EW поставили 4♥ и проиграли без двух.) Итак, как уже было сказано, я счастливым образом ошибся с выбором атаки, предоставляя господину Диню-старшему шанс продемонстрировать свое искусство игры.

Разыгрывающий уделил обдумыванию расклада довольно много времени. Затем он взял первую бубну тузом, не позволяя защите переключиться на черву, и стал добирать трефу. Заметим, что если начать розыгрыш с хода девяток пик, то защита не станет брать эту взятку, после чего разыгрывающий не может пойти ни в один из мажоров – иначе Е примет ход, вскрыет тот мажор, в который ходил разыгрывающий, а впоследствии, получив взятку в другом мажоре, стянет достаточное количество обработанных карт, чтобы посадить контракт. Поскольку эта статья представлена на конкурс на призы фирмы “BOLS”, я позволю себе напомнить свой же собственный совет, представленный в 1988 на конкурс “Советы BOLS”: “Если в контракте 3бк у Вас имеется восемь взятков и пять отдач, доберите свою длинную масть.” Здесь у разыгрывающего

было лишь шесть взятков, однако добор трефы оказался эффективным и в этом случае.

На вторую трефу Е снес черву, но уже третий трефовый ход вынудил защитника ослабить один из своих мажоров. Если снести пику, то S в данный момент сможет без опасений разыграть эту масть, а затем использует четвертую трефу в качестве перехода в руку, чтобы пойти червой к девятке стола. Поэтому Прайди корректно снес еще одну черву, поскольку разыгрывающий, имея лишь синглет червей в руке, не может позволить себе червовый ход на этой стадии. На четвертую трефу Е снова снес черву, но на пятую трефу – пику.

Разыгрывающий вышел с руки девяткой пик, пропуская на столе. Е также пропустил, а разыгрывающий продолжил **мелкой** пикой с руки, перебил даму королем стола, и Е взял тузом пик. Прайди ответил в пику, разыгрывающий взял ее валетом в руке и вышел в черву. Не имеет значения, сыграет ли сейчас W мелкой червой или дамой, – все, что может сделать Е – это забрать две червы и отработанную пику (на что разыгрывающий сносит с руки три бубны) и прислать девятую взятку на черву стола. Bravo, господин министр!

После бубновой атаки розыгрыш контракта 3бк на открытых картах представляет собой захватывающую проблему. У защиты есть шанс сыграть лучше. Когда Е возьмет пику, он должен добрать туза червей и отойти пикой, после чего разыгрывающий окажется в руке и вынужден будет сдать три бубны W.

Остается добавить, что команда хозяев выиграла матч из тридцати двух сдач со счетом 104-59 IMPов.

Хозяева: С.Х.Куо, Патрик Хуань, Динь Гуеньянь, Динь Ю Чень.

Команда журналистов: Патрик Джордан, Тони Прайди, Алан Траскотт, Филип Алдер, Барри Ригал.



Копия в Госкомспорт Беларуси

СПОРТИВНЫЙ БРИДЖ

Разрядные требования для членов БССБ (мужчины и женщины).



Мастер спорта Республики Беларусь международного класса (разряд -0.5)

- Занять 1-8 место на чемпионате мира (парном, командном, микстовом, индивидуальном).
- Занять 1-6 место на Олимпиаде (парной, командной, микстовой, индивидуальной).
- Занять 1-6 место на чемпионате Европы (парном, командном, микстовом, индивидуальном).
- Занять 1-3 место на крупнейших международных турнирах под эгидой WBF, EBL (Кубок Розенблюма, Кубок МакКоннел).
- 200 международных мастерских баллов (ММБ).

Мастер спорта Республики Беларусь (разряд 0)

- 100 ММБ, из них не менее 6 в текущем сезоне.
- 200 мастерских баллов (МБ), из них не менее 10 в текущем сезоне.
- 30 призовых баллов (ПБ), из них не менее 4 за один сезон.

Для выполнения нормы мастера спорта должно быть не менее **100 МБ**.

Кандидат в мастера спорта Республики Беларусь (разряд 0.5)

- 50 ММБ, из них не менее 3 в текущем сезоне.
- 100 МБ, из них не менее 10 в текущем сезоне.
- 10 ПБ, из них не менее 4 за один сезон.

Для выполнения нормы кандидата в мастера спорта должно быть не менее **60 МБ**.

1 разряд

- 60 МБ.
- 30 МБ, из них 10 МБ в текущем сезоне.
- 10 ММБ, из них 3 ММБ в текущем сезоне.

2 разряд

- 5 ММБ.
- 15 МБ.
- 2000 квалификационных очков.

3 разряд

400 квалификационных очков.

4 разряд

100 квалификационных очков.

5 разряд

Знание правил и участие в спортивных турнирах.

Условия выполнения разрядных требований.

- Сезон начинается 1 сентября и заканчивается 31 августа.
- Разряды с 5-го по 2-ой действительны с момента их выполнения до конца следующего сезона. Остальные разряды присваиваются пожизненно.
- Разрядные требования считаются выполненными участниками команд, сыгравшими не менее 50% сдач данного соревнования.
- Все квалификационные очки 1 сентября делятся пополам.
- Мастерские баллы, призовые баллы и международные мастерские баллы присуждаются навечно.
- Разряды с 5-го по 2-ой присуждаются на основании документов, предоставляемых клубами.



ПРИЛОЖЕНИЕ

1. Порядок начисления призовых баллов¹.

По 1 ПБ начисляется за следующие достижения:

1. 1-3 место на парном первенстве РБ.
2. 1-2 место на командном первенстве РБ.
3. 1-2 место на командном Кубке РБ.
4. 1 место в Knock-out Team.
5. 1-3 место в корреспондентском турнире.
6. 1-3 место в Кубке Президента.
7. 1-3 место в зачете чемпионата Минска.
8. Высокое место на международном или зарубежном турнире (определяется квалификационной комиссией при наличии итоговой таблицы соревнования).

¹ ПБ начисляются начиная с сезона 1995/96гг.

2. Порядок ведения республиканского рейтинга².

Высокое место в республиканском рейтинге – это, прежде всего, престиж. Республиканский рейтинг имеет определяющее значение при формировании всевозможных национальных сборных. Очки в зачет республиканского рейтинга начисляются в соответствии со следующей квотой (в начале следующего сезона набранные очки делятся на три и округляются):

* Парное первенство РБ:

I место – 10,	II место – 9,	III место – 8,	IV место – 7,	V место – 6,
VI место – 5,	VII место – 4,	VIII место – 3,	IX место – 2,	X место – 1.

* Командное первенство РБ (высшая лига):

I место – 10, II место – 7, III место – 5.

* Командное первенство РБ (1 лига):

I место – 5, II место – 2.

* Командный кубок РБ:

I место – 10, II место – 6, III место – 4, IV место – 2.

* Knock-out Team:

I место – 10, II место – 6, III-IV места – по 4.

* Кубок Минска (парный турнир):

I место – 10, II место – 8, III место – 6.

* Кубок Минска (командный турнир):

I место – 10, II место – 5, III место – 2.

* Корреспондентский парный турнир:

I место – 10, II место – 5, III место – 2.

* Чемпионат Минска:

I место – 10, II место – 8, III место – 6, IV место – 4, V место – 2.

* Кубок Президента:

I место – 10, II место – 8, III место – 6, IV место – 4, V место – 2.

² Республиканский рейтинг ведется начиная с сезона 1995/96гг.



3. Порядок начисления мастерских баллов³.

- а) Турниры с фиксированным количеством МБ:
- * Парное первенство РБ:
I место – 12, II место – 9, III место – 6, IV место – 3, V место – 1.
 - * Командное первенство РБ (высшая лига):
I место – 12, II место – 8, III место – 4.
 - * Командное первенство РБ (1 лига):
I место – 4, II место – 2.
 - * Командный кубок РБ:
I место – 8, II место – 5, III место – 3.
 - * Knock-out Team:
I место – 5, II место – 3, III-IV места – по 1.
 - * Двухсессионные турниры минского бриджового клуба в рамках чемпионата Минска:
I место – 3, II место – 2, III место – 1.
 - * Трехсессионные турниры других клубов с лицензией БССБ (минимум 20 пар):
I место – 3, II место – 2, III место – 1.
- б) Односессионные турниры (минимум 26 сдач) при достаточном качестве участников:
- * Не менее 8 пар с разрядом не ниже 2.0:
I место – 1.
 - * Не менее 12 пар с разрядом не ниже 2.0:
I место – 2, II место – 1.
 - * Не менее 20 пар с разрядом не ниже 1.75:
I место – 3, II место – 2, III место – 1.
 - * Не менее 30 пар с разрядом не ниже 1.75:
I место – 5, II место – 3, III место – 1.
- в) Международные и зарубежные турниры и турниры с лицензией БССБ:
квота определяется квалификационной комиссией при наличии итоговой таблицы соревнования.

³ Мастерские баллы начисляются за все предыдущие сезоны.

4. Порядок начисления международных мастерских баллов⁴.

С 1992 года БССБ ежегодно получает по квоте EBL 100 международных мастерских баллов, которые распределяются на три турнира: командный чемпионат ≈ 50 ММБ, парный чемпионат ≈ 30 ММБ, командный кубок ≈ 20 ММБ. Кроме того, каждый игрок имеет возможность получить международные мастерские баллы от EBL (или WBF), приняв участие в любом международном турнире под эгидой EBL (WBF) и заняв там призовое место, либо набрав хороший процент в массовом турнире типа "Epson".

⁴ Международные мастерские баллы начисляются за все предыдущие сезоны.

5. Порядок подсчета квалификационных очков.

Квалификационные очки начисляются согласно занятому месту в каждом конкретном соревновании по специальным формулам (в зависимости от среднего разряда, количества пар и пр.)

**КЛАССИФИКАЦИЯ**

На 1 июля 1996 года.

- ⇒ В столбцах **МБ** и **ММБ** в скобках указаны баллы, набранные в сезоне 1995/96.
- ⇒ Игроки пятого и четвертого разрядов, не получавшие МБ, ММБ или ПБ, в таблице не приведены.
- ⇒ Игроки-неминчане, не получавшие МБ, ММБ или ПБ, в таблице не приведены.
- ⇒ Игрокам-неминчанам, подданным других стран, а также большинству бриджистов, не зарегистрированных в БССБ, разряды не присваивались.

Игрок	Раз- ряд	МБ		ММБ		Призовые баллы	Республ. рейтинг
Громов	0,5	144	(36)	43	(10)	2	32
Тимохович	0,5	136	(37)	30	(10)	2	19
Орлович	0,5	103	(39)	28	(11)	3	23
Черный	0,5	102	(38)	25	(2)	4	41
Градовский	1,0	96	(28)	11	(2)	2	27
Медушевский	1,0	89	(25)	26	(2)	2	30
Хаджиянц	1,0	69	(30)	22	(2)	2	28
Радюкевич	1,0	67	(15)	23	(7)	1	10
Вольфсон	1,0	62	(23)	21	(2)	2	27
Корзун	1,0	62	(33)	16	(11)	2	25
Билейчик	1,0	62	(16)	7	(4)	1	21
Сотников	1,0	60	(33)	21	(7)	1	16
Бодренкова	1,0	60	(10)	16	(4)	1	7
Шпак	1,0	60	(25)	15	(6)	1	15
Кравченко	1,0	56	(25)	2	(0)	1	16
Яненко	1,0	55	(22)	10	(2)	3	26
Феранчук	1,0	50	(9)	8	(2)	1	12
Щербич	1,0	45	(8)	8	(0)		10
Басалыга	1,0	39	(21)	5	(2)	1	12
Липницкий	1,0	32	(13)	3	(3)	1	14
Шадыро О.Л.	1,0	32	(0)				
Кошевой	2,0	28	(3)	11	(0)		6
Быцкевич И.	2,0	28	(14)	5	(5)	2	14
Хаютин	2,0	26	(5)				6
Камлюк	2,0	24	(7)	3	(0)		13
Слобода	2,0	23	(8)			1	7
Васюкевич	2,0	22	(1)	9	(0)		
Сукнев	2,0	18	(4)	7	(0)		2
Зернов	2,0	17	(10)			1	7
Просандеев	2,0	16	(1)	4	(0)		
Минчина	2,0	16	(1)	3	(0)		
Шабес	2,0	15	(7)	2	(0)		13
Белянкина	2,0	15	(7)	2	(0)		13
Быцкевич О.	2,0	15	(2)				
Ананич	2,0	14	(0)				



Игрок	Раз- ряд	МБ		ММБ		Призовые баллы	Республ. рейтинг
Дворников	2,0	14	(3)	3	(0)		
Кипнис	2,0	14	(6)	2	(0)		14
Винокуров	2,0	12	(3)				
Гусаковский	2,0	11	(6)	3	(0)		
Порошков	2,0	11	(2)				
Шохан	2,0	11	(3)				8
Карбанович	2,0	9	(5)				7
Вашкевич	2,0	8	(2)				4
Егоров	2,0	6	(2)				4
Кузнецова	2,0	1	(1)				
Кощева	3,0	9	(0)				
Полетаев	3,0	9	(6)				8
Хащеватский	3,0	7	(2)	2	(0)		
Пискунов	3,0	7	(0)				
Колос	3,0	7	(3)				6
Липницкая	3,0	6	(1)				
Злобич	3,0	5	(2)				
Лапкес	3,0	4	(4)				
Жилко	3,0	4	(3)				6
Дубровенский	3,0	4	(0)				
Петровский	3,0	3	(3)				
Черный Л.	3,0	3	(0)				
Юдо	3,0	3	(0)				
Дмитриева	3,0	2	(0)				
Вовк	3,0	2	(2)				
Уренева	3,0	2	(1)				
Млявый	3,0	2	(1)				
Ковалевская	3,0	2	(1)				
Гобзем	3,0	2	(2)				
Шадыро Т.Л.	3,0	1	(0)				
Свистунов	3,0						
Панченков	3,0						
Скоромник	3,0						
Лапунов	3,0						
Фридман А.	3,0						
Ганаков	3,0						
Зюлев	4,0	6	(0)				
Мартынов	4,0	2	(2)				
Олейник	4,0	1	(1)				
Стекольников	4,0	1	(1)				
Стриго	4,0	1	(1)				
Цветков	5,0	4	(0)				
Мартынов	5,0	2	(2)				
Бернштейн		46	(0)	15	(0)		
Громова		34	(0)	6	(0)		



Игрок	Раз- ряд	МБ	ММБ	Призовые баллы	Республ. рейтинг
Рыскин		26 (0)	13 (0)		
Волина		23 (1)			
Гантман		15 (0)			
Якубеня		12 (0)			
Тарас		10 (0)			
Феранчук М.		10 (0)	5 (0)		
Меркушев		9 (9)			9
Чепелов		8 (0)	5 (0)		
Неведомский		7 (7)			9
Патрушев		7 (7)			9
Лещук		6 (0)	5 (0)		
Коновалов		5 (5)	2 (0)		6
Шарафанович		5 (0)			
Ган		5 (0)			
Зенько		4 (4)			5
Мороз		4 (0)		1	2
Астапкович		3 (0)			
Передирий		3 (0)			
Чубуков		3 (0)			
Павленко		3 (0)			
Будько		2 (0)			
Бычков		2 (2)			2
Гордей		2 (0)			
Котов		2 (2)			2
Пискун		2 (2)			2
Чаевский		2 (0)			
Сурков		2 (0)			
Гринцевич		2 (0)			
Калинкович		2 (2)			2
Колесов		2 (0)			
Костюкевич		2 (0)			
Гугель		2 (0)			
Ананич Н.		2 (0)			
Морозов		1 (1)			
Пирогов		1 (0)			
Чистяков		1 (0)			
Ефименко		1 (0)			
Метелица		1 (0)			
Янковский		1 (0)			
Акушевич		1 (0)			
Слисенко		1 (0)			
Фалько		1 (0)			
Лознер		1 (0)			
Полонейчик		1 (0)			
Худяков		1 (0)			

**ВЫПИСКА**

из протоколов заседаний Президиума БССБ от 7.05 и 14.06.1996г.

1. Утвердить предварительную смету расходов БССБ на сезон 1996/97 со следующими основными статьями:

- оплата взноса в Европейскую Лигу..... **800 \$**
- оплата взноса во Всемирную Федерацию..... **250 \$**
- затраты на перерегистрацию Белорусского Союза спортивного бриджа как республиканского общественного объединения в Министерстве юстиции и НОК..... **200 \$**
- оплата работы бухгалтера для ведения финансовой отчетности БССБ в налоговых органах **300 \$**
- организационные расходы (аренда факса, международного телефона, обновление инвентаря БССБ, ведение классификации, организация официальных турниров БССБ)..... **500 \$**

Утвердить размер членского взноса за сезон **5 \$**

При вступлении в БССБ дополнительная плата за регистрацию и удостоверение **3 \$**

Сбор средств в валютный фонд БССБ и ведение отчетности поручить Медушевскому Г.Я. По окончании сезона им должен быть представлен и опубликован отчет о финансовой деятельности БССБ.

2. Календарь турниров БССБ на сезон 1996/97 (утвержден на заседании Президиума БССБ от 14.06.96)

№	Турнир	Сроки [∨]	Место [∨]	Взнос в фонд БССБ ^{∨∨}
Официальные турниры				
1	Парный Чемпионат РБ	13-15 декабря 1996	Минск	10\$ с пары
2	Командный Чемпионат РБ			
	высшая лига	Четыре сессии в течение сезона	Молодечно	20\$ с команды
	первая лига предварительная сессия финал	Январь 1997 Март 1997	Молодечно Молодечно	15\$ с команды
3	“НОКАУТ” (командный турнир по олимпийской системе)	В течение сезона (регистрация до 1 октября 1996)	По согласованию	10\$ с команды за тур (80% – призовой фонд)
4	Индивидуальный Чемпионат РБ	7-9 ноября 1996	Минск	5\$ с человека
5	Микстовый Чемпионат РБ	7-9 марта 1997	Минск	5\$ с пары (+10\$ в призовой фонд)

[∨] Сроки и место проведения турниров могут незначительно измениться.

(Справки относительно регистрации на турниры и окончательных сроков проведения по телефону в Минске 220-64-51 – Геннадий Медушевский, или по телефону 227-76-17, факс – 220-23-53 – Феранчук И.Д.)

^{∨∨} Взносы за участие для игроков, не зарегистрированных в БССБ, на 30% выше, для юниоров до 20 лет – на 25% ниже.





№	Турнир	Сроки ^v	Место ^v	Взнос в фонд БССБ ^{vv}
6	Первенство РБ для юниоров (до 25 лет)	5-6 апреля 1997	Молодечно	5\$ с пары
7	Командный Кубок Беларуси	Май 1997	Минск	20\$ с команды
Коммерческие турниры, регистрируемые в классификации БССБ^{vv}				
8	Кубок Минска – 96	26-29 сентября 1996	Минск	25% прибыли
9	Турниры Минского городского клуба	В течение сезона	Минск	25% прибыли + стоимость аренды инвентаря БССБ
10	Кубок Новополоцка	Март 1997	Новополоцк	25% прибыли + стоимость аренды инвентаря БССБ

^{vv} Любой клуб может подать заявку на регистрацию в классификации БССБ результатов проводимых им турниров на условиях, аналогичных указанным в пунктах 8-10.

3. Предварительный регламент отбора в сборную Беларуси для участия в Чемпионате Европы 1997 года.

Регистрация пар, желающих принять участие в отборе, проводится Президиумом БССБ до 1 октября 1996 на следующих условиях:

1. право бесплатного участия в отборе имеют игроки, сыгравшие не менее 66% сдач в командах, занявших первое место в высшей лиге командного Чемпионата, в Кубке Беларуси, в "Нокауте", а также игроки пар, занявших первое и второе места в парном Чемпионате РБ, а также игроки, имеющие звание национального мастера (по новой классификации);
2. право бесплатного участия в отборе имеют также игроки, занимающие в республиканском рейтинге по итогам сезона 1995/96 с первого по восьмое места;
3. любая другая пара может принять участие в отборе при оплате вступительного взноса в следующих размерах (собранные средства будут использованы на поездку сборной):
 - а) игроки команд и пар, занявших второе место в командном Чемпионате, Кубке Беларуси, "Нокауте", а также третье и четвертое места в парном Чемпионате 20 \$ с пары
 - б) пара со средним разрядом "0,5" (кандидат в мастера)..... 20 \$ с пары
 - в) пара со средним разрядом "1" 40 \$ с пары
 - г) пара со средним разрядом "2" 80 \$ с пары

Если один из игроков пары имеет право бесплатного участия в отборе, то пара оплачивает 50% суммы, указанной в пункте 3.

Первый этап отбора производится среди всех зарегистрированных пар на специальных сессиях по парно-командному зачету. По результатам первого этапа отбирается 8 пар для участия в финальной стадии отбора. Эти пары образуют 4 команды и определяют победителя по результатам нескольких круговых турниров. Команда-победитель отбора образует основу сборной. Третья пара в сборную выбирается этой командой из участников финала. Место третьей пары в команде может также занять спонсорская пара при условии, что она оплатит половину расходов сборной на поездку.

После окончания отбора любая другая команда может претендовать на участие в Чемпионате Европы при условии, что она внесет в фонд сборной 500 \$ и выиграет у основной сборной матч с числом сдач, не менее 64.

Окончательный регламент отбора будет утвержден Президиумом БССБ после регистрации участников.



Андрей Орлович

Счастливые расклады

или

Как бороться с неидущими импасами?

Естественно, Ты – один из сильнейших бриджистов. Твоя торговля неоднократно вызывала восхищение кибицеров и оппонентов (к сожалению, партнер не в состоянии оценить силу Твоих заявок – он молод и неопытен). Уверенный отбор козырей и старших карт, простой и даже двусторонний импас – вот основа основ Твоего стабильного розыгрыша, частенько приводящего Тебя к подсаду. А вист? Вист просто блестящий. Иногда даже кладущий.

Так что же мешает Тебе выиграть все возможные призы если уж не на мировой арене, то хотя бы в родной Беларуси? Одна единственная вещь. Невезение! Кто сказал, что вероятность успешного импаса составляет 50%? Ничего подобного. Твой импас уверенно не проходит в девяноста случаях из ста. А расклад бубен 4-0 встречается никак не реже, чем в каждой третьей сдаче. И Ты искренне полагаешь, что для Твоих друзей, играющих в бридж успешнее, звезды раскладывают карты лучше. Но это только частично соответствует действительности. Импасы у Твоего любимого оппонента проходят чаще, чем Твои, лишь потому, что он реже применяет этот прием. А расклад козырей 5-0 посещает его столь же часто, а точнее – столь же редко, как и всякого другого игрока. А фортуна? Бесспорно, она имеет определенное значение в любой игре. Однако вместо того, чтобы гоняться за удачей, стоит совершенствовать свое мастерство, оттачивать технику, и удача сама придет к Тебе.

Практически все сдачи, описанные ниже, игрались в робберном бридже. Обычно за столом встречались игроки примерно одного уровня – скажем, четыре Твоих любимых оппонента, так что занимая позицию рядом с разыгрывающим (если угодно, садись на его место), наблюдай и разыгрывай.

Все в зоне. Ты (S) сдал себе следующую руку: ♠TK6 ♥ТДВ98 ♦K1065 ♣10 и открыл 1♥.

N заявил форсирующий 1бк. S ответил 2♦ (11-17рс, более-менее натурально). От N – 2♥, а S заявил 2♠, демонстрируя расклад и онерную надвышку. До сих пор пассивавший, W законтрил, и N поставил 2бк. Теперь S прыгнул в 4♥, от W вновь контра, а от S – реконтра.

Торговля:

S	W	N	E
1♥	пас	1бк	пас
2♦	пас	2♥	пас
2♠	ктр	2бк	пас
4♥	ктр	пас	пас
рктр	пас	пас	пас

W атаковал восьмеркой трэф (натуральный вист), и открылся стол:

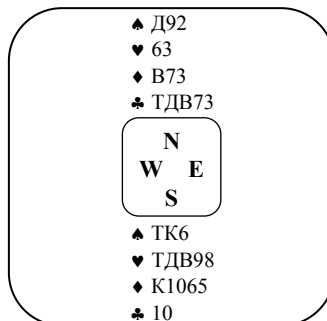

М-да, кажется 3бк или 2♠ под контрой были бы неплохими контрактами. А что 4♥?

Для начала – туз трэф и фоска червей. От E – десятка. W принимает Твоего вальета королем и продолжает пятеркой трэф.

На даму стола E ставит короля, а разыгрывающий убивает и ходит козырным ту-



зом. Е сносит бубну. Итак, у W пятикарточная черва, дублет трэф и, очевидно, не менее пятерки пик. Какие же шансы выиграть контракт?

Ограниченное число переходов на стол не позволит получить две бубновые взятки, даже если и туз, и дама бубен у W. При синглетном тузе бубен у W также нет возможности выиграть, поскольку защитник сможет убить валета трэф или десятку бубен и впустить Тебя пикой в руку, вынуждая отдать две бубновые и две козырные взятки. Следовательно, единственный шанс получить десять взятков – найти у W синглетную даму бубен.

Вот теперь пришла пора “исправлять ошибки торговли хорошим розыгрышем” и звать на помощь удачу. Ты ходишь королем бубен и... полный расклад:

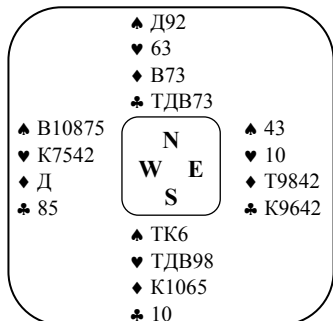

В следующей сдаче очередная “научная” торговля завела Тебя на шестой уровень.

В контракте 6♦ W атаковал в пику.

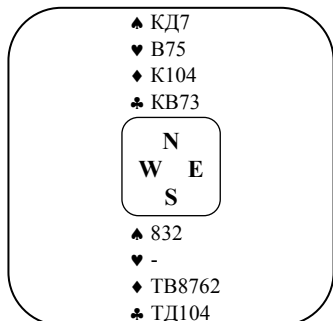

После любого другого хода Ты разобрался бы с козырями и дважды сыграл к марьяжу пик, надеясь на хорошее расположение туза. Как известно, вероятность такого расклада что-то около 50%.

Однако после первого хода надеяться на это не приходится. Что Ты предпримешь? Быстро! У Тебя нет и секунды на размышление.

Ну конечно, со стола Ты просишь мелкую и с удовольствием наблюдаешь, как Е ставит туза и пытается получить червовую взятку (сдача игралась на отборе в сборную Беларуси).

Полный расклад:

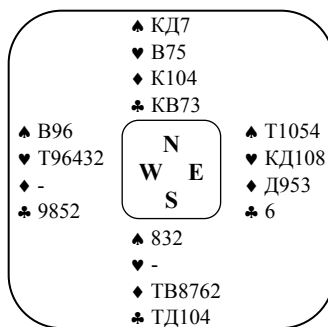

Естественно, с розыгрышем козырной масти также не было проблем после того, как W не дал бубну на первом круге.

Ты, как обычно, S и разыгрываешь 3бк.

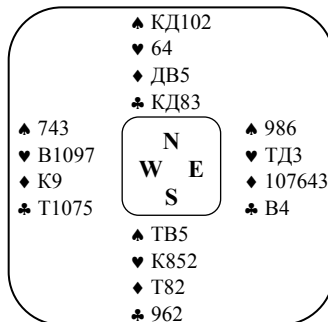

W атакует валетом червей. Е ставит даму. На всякий случай Ты пропускаешь, а Е



продолжает тузом и мелкой червой. Получив взятку на короля червей, Ты пробуешь разыграть трефу. Дама треф удерживает взятку, а Ты переходишь в руку по пике и играешь к королю треф – от Е падает валет.

Кажется, восемь взятку у Тебя в кармане, а девятую можно получить, проимпасировав бубну или сыграв на расклад треф 3-3. Но я надеюсь, Ты не забыл, какова твоя личная вероятность успешного импаса (напоминаю – десять против ста или 10%), а развал масти 3-3 для тебя и вовсе невозможное событие. Итак, в приведенной концовке:

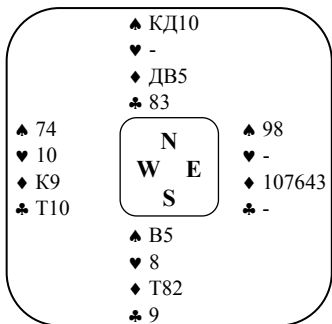

Ты отбираешь старшие пики и, когда W сносит на четвертую пику девятку бубен, стягиваешь туза в этой масти, получая овер.

Здесь удача не понадобилась – Ты просто сыграл "по вероятности".

На этот раз Ты до зоны разыгрываешь червовый контракт с атакой тузом бубен и переключением на козырь:

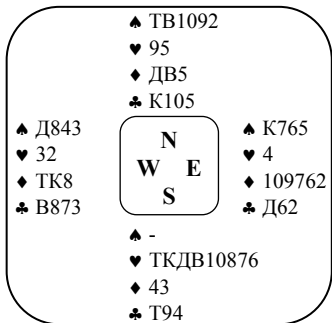

Со стола просишь девятку, на туза пик сносишь бубну и продолжаешь дамой бубен. Однако Е не ставит короля (вероятно, он у него отсутствует), и Ты убиваешь бубну и начинаешь активный отбор козырей.

Дело доходит до следующей концовки:

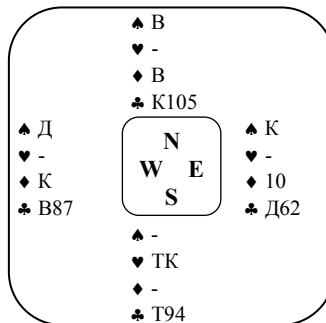

На туза червей W не может снести даму пик, поскольку следующий червовый ход вынудит его расстаться с трефой и E попадет в трефово-пиковый сквиз. Поэтому W сносит семерку треф, со стола – десятка (!) треф, а E избавляется от бубны. На короля червей W выбрасывает вторую фоску треф, со стола – валет бубен, от Е – король пик. Теперь трефовый ход к королю обваливает валета и трефовый возврат к девятке позволяет Тебе получить двенадцатую взятку.

Удачный расклад? Бесспорно! Кстати, я забыл предупредить, что Ты разыгрывал 7♥ под контролью, имея очень много за оне-ры, и легко записал +50. Похоже, я недооценивал значение фортуны в практической игре – Тебе действительно во всем сопутствует удача.

А почему бы Тебе не попробовать свои силы в защите?

Вот простая торговля:

S	W	E	N
Ты			
пас	1бк	пас	пас
пас			

Партнер атакует пятеркой червей.

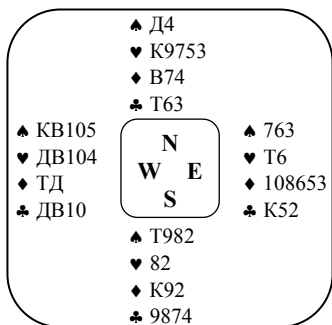

Разыгрывающий ставит на столе туза, ходит бубной к даме и продолжает тузом бубен. Следует ход дамой червей (партнер пропускает) и валетом червей. N принимает королем и возвращает в черву. Теперь W ходит десяткой треф к королю и пикой к валету. Партнер получает взятку на даму пик, забирает трефового туза и пятаю черву:

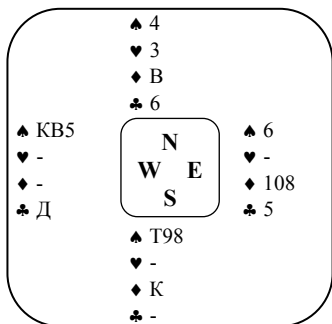

Ты сбрасываешь короля бубен, W – пятерку пик, а партнер продолжает валетом бубен и разыгрывающий расстается с надеждой получить седьмую взятку.

Конечно же, вист против контракта на первом уровне не так впечатляет, как выпускающие ходы тузом в 7бк.

Ты думаешь, это невозможно? В таком случае Витя Липницкий легко убедит Тебя в обратном. Некая специальная и очень длинная торговля привела пару Липницкий-Вашкевич в необходимый нам контракт, и Е атаковал десяткой червей.

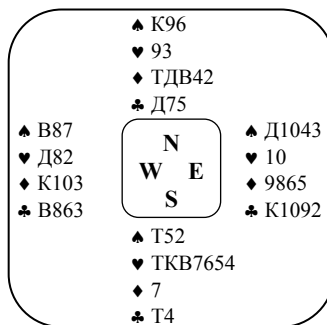

Каковы же шансы на победу? Для начала следует позвать судью и зафиксировать атаку не с той руки (и действительно, бескозырную заявку первым сделал S).

Судья огласил список прав невиновной стороны и обязанностей провинившейся, и Витя попросил W сделать червовый ход.

Дальше события развивались быстро: шесть червовых ходов, импас бубен, туз бубен, туз треф, седьмая черва сквирует обоих оппонентов и тринадцатую взятку получает двойка пик:

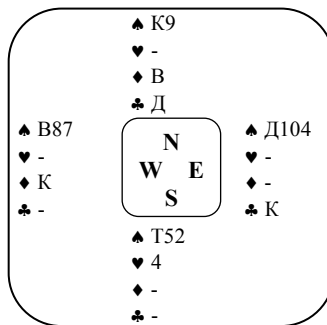

На черву W сносит пику, со стола – валет бубен, и Е должен сдаться.

В сущности, первый ход Е мог сделать и каким-нибудь тузом, а не десяткой червей, что, при несколько другом раскладе, привело бы к тому же результату.

Пора вернуться на землю – скажем, на уровень 3бк. Торговля была проста: 16к-3бк, и W атаковал дамой треф.



“Счастличик этот Д’Алелио! Получил такой специальный расклад.”

Так вот, задача Фортуны – подкладывать Тебе (пусть даже и руками Твоих оппонентов) “такие специальные расклады”, где Ты сможешь продемонстрировать свое **незаярное** мастерство и технику. Ты ведь обладаешь ими, не так ли?

Разыгрывает Жан Бесс – блестящий игрок, бриджевый теоретик и журналист.

1956 год, чемпионат Европы, матч Италия-Швейцария.

Контракт 6♥. Атака дамой пик.

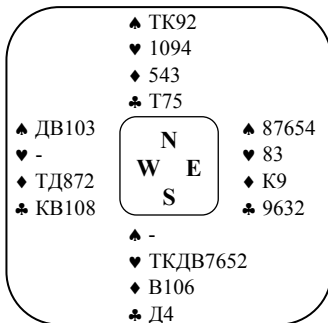

На туза пик с руки сносится бубна, следующую пику Бесс убил и отобрал шесть козырей:

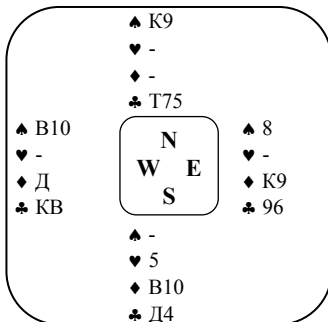

На последний козырь W может выбросить только даму бубен, со стола сносится трефа, от E – пика. Следующий ход – валет бубен – и W вынужден сдаться.

Разыгрывает Юра Билейчик.

Контракт 6♦. Атака восьмеркой бубен.

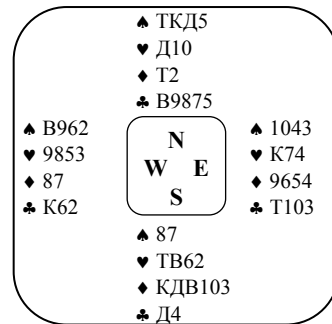

Туз бубен от N, и дама червей. E корректно надбил королем, заблокировав черву на столе. Если E ударит только вторую черву, Юра сможет убить фоску червей, отобрать старшие пики, убить четвертую пику в руке и добрать козырей. А так по десятке червей разыгрывающий попадает на стол и возврат в руку есть только по убитке четвертой пики, но E в этот момент снесет свою фоску червей, оставляя S без двенадцатой взятки.

Так что же, контракт нельзя выиграть?

Отнюдь. Юра отобрал козырей, приводя сдачу к следующей концовке:

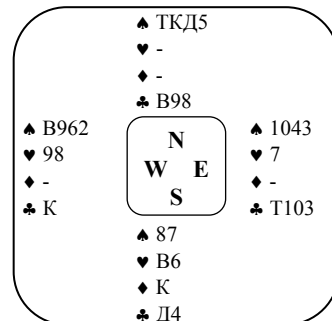

Если на короля бубен W снесет черву или пику, то подарит в этой масти двенадцатую взятку. Выбросив же короля треф, W позволит разыгрывающему получить взятку на “младший марьяж”.

Все.



М. Вуйчицки.

Двусторонняя торговля. (Продолжение.)

4.1. Контра в конкурентной торговле.

Информационные контры.

Информационная контра – это контра, передающая информацию, не связанную с желанием контрить противников. Контры этого типа могут иметь самые разные значения: показывать силу, определенную масть, определенный расклад, и т.д.



Негативная контра.

Негативная контра – это контра отвечающего на вход первого защитника, не имеющая наказательного характера (предлагающая, на выбор и т.д.), но передающая информацию другого типа.

Концепция негативной контры была введена американским теоретиком и игроком Элвином Ротом в опубликованной в 1957 книге “Bridge is a partnership game”. Негативная контра известна также под названием контра-“спутник” – в честь запущенного примерно в то же самое время советского искусственного спутника Земли.

Вот в сокращенном виде концепция Рота: “Негативная контра часто является единственной возможностью участия в торговле с некоторыми руками, например, с картой: $\spadesuit 85 \heartsuit KB93 \diamondsuit KDB8 \clubsuit 543$ после открытия партнера $1\clubsuit$ и интервенции $1\spadesuit$ отвечающий практически исключается из торговли, если контра носит предлагающий характер. Тогда с такой картой нет ни одной разумной заявки. Применение в данной секвенции негативной контры, означающей как минимум четыре карты в черве, решает проблему. Аналогично работает схема при интервенции на втором уровне. Часто негативная контра является единственным путем для согласования мажора на двух четверках. Она применяется также иногда с одномастными руками или слабым фитом в масти открытия”.

Рот является сторонником использования негативной контры, как он сам пишет, “вплоть до $7\spadesuit$ ”. Тем не менее, она обычно

применяется при интервенции до уровня $3\spadesuit$ включительно.

Что означает согласно Роту негативная контра?

В секвенции $1\clubsuit-1\diamondsuit$ —контра: четверки в обоих мажорах, 7+pc.

В секвенции $1\clubsuit, \diamondsuit-1\heartsuit$ —контра: ровно четыре пики, 7+pc.

В секвенции $1\clubsuit, \diamondsuit-1\spadesuit$ —контра: от четверки червей, 7+pc; при пятикарточной черве сила слишком мала для назначения $2\heartsuit$.

В секвенции $1\heartsuit-1\spadesuit$ —контра: от четыре-четыре в минорах, 7+pc; возможна одномастная минорная рука с силой, недостаточной для заявки $2\clubsuit$ или $2\diamondsuit$; возможна также рука с силой инвита и слабым фитом в черве.

В секвенциях: $1\clubsuit, \diamondsuit-2\heartsuit, \spadesuit$ —контра и $1\heartsuit, \spadesuit-2\clubsuit, \diamondsuit$ —контра: (8)9+pc и не менее четверки в неназванном мажоре.

В секвенциях: $1\spadesuit-2\heartsuit$ —контра и $1\heartsuit-2\spadesuit$ —контра: от четыре-четыре в минорах; возможна одномастная минорная рука с силой, недостаточной для заявки $3\clubsuit$ или $3\diamondsuit$; возможна и рука со слабым фитом в масти открытия и силой инвита.

В секвенции 1 в масти— $3\clubsuit, \diamondsuit$ —контра: в принципе, четверка в неназванном мажоре, но может быть и иная карта, не дающая возможности разумной торговли.

В секвенции 1 в масти— $3\heartsuit, \spadesuit$ —контра: в принципе, фиты в неназванных мастях, особенно в мажорах, но может быть и кар-



та, не позволяющая вести иную разумную торговлю.

Если контрятий заявляет на следующем круге свою масть, то это не форсирует. Единственная возможность форсинга – это масть противника. Открывающий назначает то, что считает нужным, приняв во внимание значение контры. С силой 12-15pc – как можно ниже; с 16-18pc – с прыжком; с 19-21pc открывающий назначает гейм либо заявляет масть противника.

Рот напоминает также, что чем выше применяется негативная контра, тем более вероятно, что партнер превратит ее в наказательную.

Эта идея снискала множество сторонников и вошла в большинство систем торговли. Однако некоторые детали подверглись изменениям. Вот значения негативной контры, принятые теперь повсеместно:

1) В секвенции:

W	N	E	S
1♣	1♦	ктр	

контра означает (6)7+pc без мажорной четверки и без задержки бубен, т.е. примерно руки типа:

а)	б)	в)	г)
♠ K97	♠ 43	♠ T97	♠ K86
♥ K83	♥ D83	♥ T7	♥ K92
♦ 976	♦ 8543	♦ 854	♦ B86
♣ D875	♣ TD95	♣ 96542	♣ TK54

С рукой г) следует на втором круге назначить 2♦, показывая силу, достаточную для гейма.

Рука контртящего не должна содержать хорошей трефы с силой, достаточной для непосредственного назначения масти.

В некоторых системах поддержана идея Рота, и контра в такой секвенции означает расклад 4-4 в мажорах либо пятерку червей и четверку пик (например, система Мартенса-Пшиборы). Концепция эта имеет некоторые плюсы – затрудняет “похороны” мажора при блокирующей торговле противников. Тем не менее, по-моему, более выгодным является применение описанной версии контры.

Интересной является схема, используемая в приведенной секвенции командой

“Варшавянка”, согласно которой контра означает либо отсутствие мажорной четверки, либо расклад 4-4 в мажорах. Она объединяет оба описанных выше варианта. Определение типа руки контртящего без интервенции противников не представляет никаких проблем. При интервенции можно прояснить ситуацию, умело оперируя контрой-ответом и контрой ge-oren, например:

W	N	E	S
1♣	1♦	ктр	3♦
пас	пас	?	

с двумя мажорными четверками E может дать контру, которая в худшем случае приведет к контракту в мажоре на третьем уровне на семи козырях. Важным плюсом является то, что при наличии четверки пик у W она согласуется, что может быть очень трудным при назначении E на первом круге 1♥.

2) В секвенции:

W	N	E	S
1♣,♦	1♥	ктр	

контра означает (6)7+pc без четверки пик и без задержки червей, а после открытия 1♦ – и без бубнового фита, т.е. примерно:

а)	б)	в)	г)
♠ K87	♠ K43	♠ 754	♠ K87
♥ 965	♥ 9542	♥ 86	♥ B75
♦ D84	♦ K87	♦ TK9	♦ K86
♣ D653	♣ TB8	♣ 97632	♣ TK92

Рука контртящего не должна содержать заявимую масть с силой, достаточной для ее назначения, или силу форсинга до гейма.

Некоторые пары придали контре в этой секвенции иные значения: 7-9pc, от четверки пик (Х.Недзвецкий); 7+pc, ровно четверка пик (система “Краковия”).

3) В секвенции:

W	N	E	S
1♣,♦	1♠	ктр	

контра показывает черву от четверки с силой 7+pc. В большинстве систем заявление в этой секвенции E вместо контры 2♥ форсирует, вследствие чего с пятикарточной червой контра дается только с силой 6-9pc. Вот примерные руки контртящего:



- | | | |
|---------|---------|----------|
| а) ♠ 96 | б) ♠ 6 | в) ♠ 97 |
| ♥ КД85 | ♥ КД95 | ♥ КД8653 |
| ♦ Т94 | ♦ Д8743 | ♦ Д43 |
| ♣ 9542 | ♣ 976 | ♣ 97 |

- | | |
|---------|---------|
| г) ♠ 65 | д) ♠ 8 |
| ♥ ДВ865 | ♥ КД54 |
| ♦ Т43 | ♦ ТК876 |
| ♣ 654 | ♣ Д92 |

С рукой д) применяется контра на первом круге согласно принципу предпочтения мажоров, чтобы не потерять при вероятной блокирующей торговле противников возможность согласования червы.

Если в приведенной секвенции используются нефорсирующие 2♥ с позиции Е, то рука контращего с пятикарточной червой должна иметь силу (10)11+рс. Поэтому назначение червы контращим форсирует:

	W	N	E	S
1)	1♣	1♠	ктр	2♠
	пас	пас	3♥(форс.)	
2)	1♦	1♠	ктр	пас
	16к	пас	2♥(форс.)	

Такая конвенция имеет преимущество перед контрой с пятикарточной мастью в силе 7-9рс, т.к., например, в секвенции 1) с такой рукой возможность войти в торговлю, скорее всего, больше не представится, и мы потеряем частичку. Применяя нефорсирующие немедленные 2♥, мы сразу показываем слабую руку с пятикарточной мастью.

4) В секвенции:

W	N	E	S
1♥	1♠	ктр	

контра может даваться с четырьмя типами рук: а) 7+рс, в принципе – от четверок в минорах; б) 7+рс, без фита червей и задержки пик; в) 7-9рс, без червового фита, с минором; г) 10-12рс, равномерная рука с фитом червей. Вот примеры:

- | | | | |
|----------|---------|-----------|----------|
| а) ♠ 976 | б) ♠ 83 | в) ♠ 9754 | г) ♠ 864 |
| ♥ 85 | ♥ 7 | ♥ 87 | ♥ Т3 |
| ♦ КД92 | ♦ К9854 | ♦ КД3 | ♦ Т542 |
| ♣ Д987 | ♣ КВ753 | ♣ Т543 | ♣ КВ43 |

- | | | |
|----------|---------|----------|
| д) ♠ 432 | е) ♠ 76 | ж) ♠ 943 |
| ♥ 32 | ♥ Д65 | ♥ Т43 |
| ♦ ТД9 | ♦ Т954 | ♦ К876 |
| ♣ Д9865 | ♣ КД85 | ♣ Т43 |

Открывающий торгует в расчете на основной вариант негативной контры (а), выбирая минор. Контривший с рукой ж) на втором круге назначает: при заявке открывающим минора – черву с прыжком (без прыжка она может быть понята как негативный выбор с рукой типа б) или в); при другом ребиде открывающего – с инвитивной рукой достаточно заявить черву без прыжка.

5) В секвенции:

W	N	E	S
1♥, ♠	2♣, ♦	ктр	

контра в своем основном варианте означает четверку в другом мажоре с силой от 7рс. Если назначение другого мажора на втором уровне форсирует, масть длиннее четырехкарточной допускается у контращего при силе 7-10рс, либо – если два в мажоре не форсирует – от 11рс. В первом случае заявка этой масти после контры не форсирует, в другом – форсирует.

Только благодаря применению негативной контры можно принять, что назначение новой масти на втором уровне после интервенции первого защитника не форсирует. Эта конвенция особенно удобна в турнирах на “макс”, где активная торговля в зоне частичной записи может принести много пунктов. Вот пример. В секвенции:

W	N	E	S
1♥	2♣	?	

Е с рукой: ♠КД1086 ♥84 ♦Д93 ♣942 при использовании классических принципов торговли (2♠ форсирует) должен пасовать. В то же время при использовании негативной контры можно принять, что заявка 2♠ в этой секвенции не форсирует и ее смело можно сделать.

С сильной рукой (от 10-11рс) и длинной пикой, например: ♠КД754 ♥Т3 ♦Д84 ♣854 – даем контру, а затем заявляем пику (секвенция форсирует на круг).



Некоторые трудности может доставить подобная конвенция, если она относится и к бубне, в случае блокирующей торговли противников, например:

W	N	E	S
1♥	2♣	ктр	4♣
?			

W с рукой типа: ♠КД93 ♥ТКД92 ♦8 ♣943 может опасаться назначить 4♣, не будучи уверенным, что у партнера имеется четверка пик. Принятие концепции, что с рукой 11+рс с пятикарточной бубной дается негативная контра независимо от количества пик, требует дальнейшей разработки торговли в отношении применения контры-ответа при блокирующих заявках противников. Например, в приведенной секвенции контра W, при использовании рекомендуемой схемы, должна означать четверку пик вместе с силой и раскладом, достаточными для выигрыша 4♣ при средней руке E.

6) В секвенции:

W	N	E	S
1♣,♦	2♥,♠	ктр	

контра означает четверку в незаявленном мажоре и силу от 7рс. При минимуме силы рука контрившего должна давать шансы на нахождение разумного контракта в случае отсутствия у партнера четверки во втором мажоре, а следовательно – при открытии 1♣ он должен иметь минорную пятерку, при открытии 1♦ – пятерку в трефе или фит бубен.

Так же, как и в предыдущем пункте, можно решить проблему непосредственного назначения мажора, сделав его нефорсирующим. С сильной картой (11+рс) и пятеркой в неназванном мажоре даем негативную контру, а потом заявляем свою масть.

7) В секвенции:

W	N	E	S
1♦	2♣	ктр	

контра означает одну или обе мажорные четверки и 7+рс. Если в дальнейшей торговле контривший покажет бубновый фит, то у него не должно быть полного минимума – с фитом в бубне и мажорной четверкой при силе 6-7рс лучше вместо контры

заявить 2♦. Открывающий с надвышкой и мажорной четверкой может ее заявить. Как и в предыдущих секвенциях, здесь можно принять, что 2♥ и 2♠ не форсируют. С сильными (10+рс) руками и пятикарточным мажором даем сперва негативную контру, а потом заявляем масть, например:

W	N	E	S
1♦	2♣	ктр	пас
2♠	пас	?	

3♥ – пятерка в черве, 11+рс и форсирует;

3♦ – четверка червей, фит бубен и 8-10рс.

8) В секвенциях:

W	N	E	S
1♥	2♠	ктр	
		или	
1♠	2♥	ктр	

контра показывает, в принципе, расклад от четыре-четыре в минорах и 7+рс. При минимуме силы расклад должен быть резче, либо должна быть возможной игра в масти открытия. Контра может также даваться с одним минором при силе, недостаточной для показа его на третьем уровне. Удобной является договоренность, что контра может включать руки с силой 10-12рс и слабым фитом в масти открытия (немедленная заявка три в масти открытия означает тогда руку, сила которой скорее в раскладе, нежели в онерах), как и в секвенции 1♥-1♠-контра.

9) В секвенции:

W	N	E	S
1 в масти	3♣,♦	ктр	

контра означает, в принципе, четверку (четверки) в неназванном мажоре, однако может даваться и с сильной картой при отсутствии другой заявки, например, в секвенции:

W	N	E	S
1♠	3♦	?	

контрим с руками:

а)	б)	в)	г)
♠ 93	♠ 94	♠ ТЗ	♠ 87
♥ КД84	♥ КВ93	♥ КД4	♥ ТК8
♦ 965	♦ ТЗ2	♦ 965	♦ 8542
♣ Т432	♣ К843	♣ КВ975	♣ КД76

**10) В секвенции:**

W	N	E	S
---	---	---	---

1 в масти 3♥,♠ ктр

контра означает четверку в неназванном мажоре (либо от четыре-четыре в минорах в секвенция 1♥-3♠-контра и 1♠-3♥-контра).

Здесь невозможно рассмотреть всю гамму рук, с которыми дается контра, в противном случае пришлось бы всю книгу посвятить этой проблеме.

Границы применения негативной контры.

Э.Рот является сторонником применения негативной контры, как он сам говорит, “до 7♠ включительно”. На практике мало кто будет таким фанатиком негативной контры. Встречаются разные договоренности – до уровней 1♠, 2♠, 3♠, 4♠. Я предпочитаю варьирование границ в зависимости от зональности и использую негативную контру в следующих ситуациях:

- при интервенции на первом уровне – в любой зональности;
- при интервенции на втором уровне – в трех зональностях (за исключением мы – до, они – в зоне, тогда контра является предлагающей);
- при интервенции на третьем уровне – в двух зональностях (когда противники до зоны; когда они в зоне – контра является предлагающей).

Негативную контру можно с успехом применять и при входах мастью в защите, например:

W	N	E	S
---	---	---	---

1) 1♣ 1♥ 2♦ ктр

Контра – от четверки пик с допущением игры в черве;

W	N	E	S
---	---	---	---

2) 1♣ 1♦ 1♠ ктр

Контра – от четверки червей с допущением игры в бубне (если 1♣ искусственная, может показывать ♥ и ♣);

W	N	E	S
---	---	---	---

3) 1♥ 1♠ 2♦ ктр

Контра – от пятерки трэф с допущением игры в пике;

W	N	E	S
---	---	---	---

4) 1♥ 1♠ 2♥ ктр

Контра – от четыре-четыре в минорах с допущением игры в пике.

Негативная контра удобна также для показа четверки червей после вызывной контры на открытие один в миноре и заявки 1♠ от отвечающего:

W	N	E	S
---	---	---	---

1♣,♦ ктр 1♠ ктр

Контра S обещает четверку червей.

При ином ответе, нежели 1♠, контра должна быть предлагающей.

В некоторых системах (например, Bridge World Standard) принято использование негативной контры после открытия 1бк и входа мастью на третьем уровне. Такая контра обещает фиты в неназванных мастях с сильным упором на мажорную четверку (четверки) и силой от (6)7pc.

Некоторые пары (в Польше – Ковальский-Стадницкий) расширили эту конвенцию и на торговлю после входа первого защитника на втором уровне. Сторонником негативной контры в секвенции 1бк-2♥(♠) является также Петр Гавриш, обосновывая это тем, что когда в распоряжении интервента есть многочисленные двухцветы, одномастные входы делаются с достаточно солидными мастями и контра редко приносит хороший результат.

Контрирование входящего в случае применения негативной контры.

Как законтрировать интервента, если используется негативная контра? Рот дает эффектный ответ:

“Пасуй два раза!” Первый раз – на вход, а второй – на возобновительную контру партнера.

С оппозицией в масти входа отвечающий должен пасовать; правда, возобновление не является обязательным, но открывающий может не оживить торговлю только с исключительно плохой рукой и с несколькими картами в масти входа. Можно сформулировать следующий принцип:



“Чем меньше сила руки открывающего и чем меньше у него карт в масти входа, тем охотнее он должен возобновляться контрой, т.к. тем больше вероятность того, что у партнера был пас-ловушка”. (Подсказкой, помогающей при этом, является также молчание второго защитника).

Вот несколько примеров торговли в такого типа секвенциях, представленных Э.Ротом. В торговле:

W	N	E	S
1♥	2♦	?	

со следующими руками E:

а)	б)	в)
♠ Д6542	♠ 875	♠ КД875
♥ К86	♥ К6	♥ 86
♦ 963	♦ К10864	♦ 54
♣ К2	♣ Т64	♣ Т642
г)	д)	
♠ КД864	♠ КД32	
♥ Т8	♥ 83	
♦ 76	♦ К74	
♣ Т864	♣ В764	

назначается:

- а) 2♥;
 - б) пас;
 - в) 2♠ – не форсирует;
 - г) контра, а потом пика – форсирующий показ пятикарточной масти;
 - д) контра.
- В секвенции:

W	N	E	S
1♥	2♦	пас	пас
?			

следующие руки:

а)	б)	в)
♠ К86	♠ 9	♠ Т3
♥ ТК854	♥ КДВ432	♥ ТД843
♦ 9	♦ 84	♦ 8
♣ ТК75	♣ ТВ64	♣ КДВ75
г)	д)	е)
♠ 84	♠ К54	♠ Т3
♥ ТД853	♥ ТВ843	♥ КДВ9765
♦ КВ83	♦ Д3	♦ ТД
♣ К5	♣ К75	♣ К3

торгуются так: (комментарии Э.Рота)

- а) контра – книжная;
- б) 2♥ – контра была бы слишком рискованной, в случае ее принятия партнером грозит выигреш контракта, ввиду малого числа защитных взяток у открывающего;
- в) контра – хотя 3♣ выглядят привлекательно, мы еще успеем их назначить после вероятных 2♠ партнера, сейчас же следует дать партнеру шанс наказать оппонентов;
- г) пас – длина бубны говорит нам, что у партнера не пас-ловушка, а сила, недостаточная для борьбы;
- д) контра – несмотря на минимум необходимо оживить торговлю;
- е) 3бк – назначаем оптимальный контракт!

Некоторые пары договариваются, что возобновление торговли открывающим на 100% обязательно. Это, однако, сомнительный метод, особенно когда противник осведомлен о нем. Вот пример из отборочных соревнований 1984:

Все в зоне.
Сдавал W.

♠ КД842	<table style="width: 100%; border: 1px solid black; border-radius: 10px; margin: 0 auto;"> <tr> <td style="width: 30%;"></td> <td style="width: 40%; text-align: center;">N</td> <td style="width: 30%;"></td> </tr> <tr> <td style="width: 30%;"></td> <td style="width: 40%; text-align: center;">W</td> <td style="width: 30%;"></td> </tr> <tr> <td style="width: 30%;"></td> <td style="width: 40%; text-align: center;">E</td> <td style="width: 30%;"></td> </tr> <tr> <td style="width: 30%;"></td> <td style="width: 40%; text-align: center;">S</td> <td style="width: 30%;"></td> </tr> </table>		N			W			E			S		♠ В6
	N													
	W													
	E													
	S													
♥ Т53		♥ 10842												
♦ ДВ8		♦ 1074												
♣ Д4		♣ В1082												
		♠ Т10953												
		♥ КВ96												
		♦ Т62												
		♣ 6												

W	N	E	S
Доршевич	Вуйчицки	Завада	Квечень
1♠	2♣	пас	пас(!)
ктр	пас	2♠	ктр
пас	пас	пас	

и без четырех за 1100!

“Туз из рукава.” (отрывки из книги) Мауриций Рустецки

Лесь – “Чемпион по контрам”.

— Так как мы будем играть в сегодняшнем турнире? — поинтересовался мой партнер, симпатичный Лесь, легкомысленно передавая всю инициативу в мои руки.

— Как можно более примитивно, заявлять мы будем только то, что видим в карте! — выдал я ему свой тайный рецепт выигрыша турниров, который, если судить по результатам, сам я использую крайне редко.

В первом туре после открытия оппонента 1♦ и моей интервенции 2♣ второй оппонент заявил 4♥. Лесь, счастливый обладатель ДВ9876 в черве, примитивно дал **контру**, надеясь, что контракт этот будет окончательным (так бы оно и стало, если бы не контра). Оказалось, что была применена конвенция OSW с шестикарточным бубновым фитом, и, вовремя вспомнив это, оппоненты бодро двинулись вперед, остановившись, к счастью, в 6бк. Без двух (6♦ были верхние). Я прочел партнеру лекцию о вреде контры, которую он выслушал с полным пониманием.

В одной из очередных сдач Лесь с картой ♠-♥КД9xxxx ♦ТКх ♣xxx после открытия оппонента 1♠ прыгнул в 3♥, а когда после 3♠ и двух пасов слово вновь дошло до него — не нашел ничего лучшего, кроме как спасовать. Поскольку у нас был червовый гейм, а оппоненты выиграли свои 3♠, я продолжил оглашение своей теории:

— Паса с твоей рукой просто не бывает, лучше всего сказать **контру**, описывая атакующие возможности карты. После этого я заявляю 4♥! (Как же, как же — у меня в пике КВxxx, а в черве Тxx, и ничего кроме паса на контру мне даже в голову не придет.)

Лесь, партнер с весьма гибким мышлением, извлек пользу из моей науки уже в следующей сдаче.

После моего открытия 1♣ и интервенции 1♠ Лесь заявил 2♣ с такой картой: ♠-♥КДх ♦xxx ♣КДxxxx, а на 3♠ оппонентов дал **контру**!

Глядя, как разыгрывающий вписывает в протокол +630 за 3♠ под контрой с овером (а на нашей линии выигрывались 5♠), я запретил Лесю использовать заявку **контра** до конца турнира. Однако это не помешало мне еще через пару туров так прокомментировать торговлю партнера:

— Если бы ты, вместо того чтобы повторять свою черву, дал контру на 2♦, то мы записали бы +800.

В одной из последних сдач Лесь (S) получил такую руку: ♠Д5 ♥КД7532 ♦Д63 ♣Т5, — а пара воинственных оппонентов провела торговлю следующим образом:

W	E
1♦	1♥
2♦	2бк
3♥	4♥(!)

В этот момент мой партнер решил попытаться счастья последний раз: “**Контра!**” Но нужно было еще найти первый ход. Подозреваю, что большинство атакует тузом треф или дамой пик. Лесь выбрал мелкую черву!

Вот полный расклад:

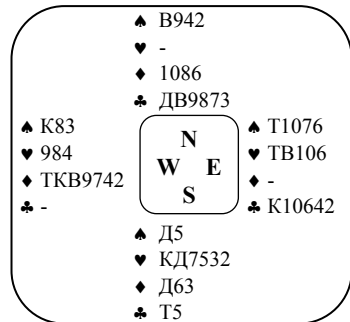

Вся соль этой сдачи в том и состоит, что любой другой ход, кроме мелкой червы, выпускает контракт (прошу проверить)! Мы записали +500 за подсад без двух. В этот раз, не имея повода для критики, я хранил долгое молчание. Как-никак, похвала в адрес партнера в обществе суровых бриджистов не относится пока к правилам хорошего тона.

Bridge Calendar

1996

30.08. – 08.09.

35-ый международный фестиваль в г.Пула, Хорватия. Проживание – от 35 до 60 немецких марок в сутки, обширная программа турниров, средний взнос – 15 немецких марок с человека за сессию, призовой фонд – 80% от взносов, а также призы и подарки от спонсоров.

02.09. – 09.09.

20-ый международный фестиваль в Ля-Гран-Мотт, Франция. Индивидуальный турнир, две сессии паттона, по две сессии турниров для микстовых и женских пар, открытый парный турнир. Взнос за сессию с человека – 25 \$, призовой фонд – более 50 000 \$, памятные кубки.

НЕ ЗАБУДЬТЕ!

“Кубок Минска – 96” состоится 26 – 29 сентября 1996г. в комплексе “Юность” или в пансионате “Тресковщина”. Ожидается участие игроков из Голландии, Швейцарии, Польши, России, Украины, Латвии и Литвы. Полная стоимость участия – 40 \$ с человека (36 \$ для членов БССБ), проживание и питание для белорусов ориентировочно 8-9 \$ в день.

“Кубок Вильнюса – 96” состоится с 3 по 6 октября 1996г. Ожидается большое число гостей из дальнего зарубежья. Призовой фонд – 5000 \$. Стоимость полного участия – 25 \$ с игрока. Стоимость проживания (без питания) – 5-20 \$ в день. Стоимость коллективной визы 10 \$, стоимость проезда до Вильнюса автобусом – 5 \$ в одну сторону. Для своевременного получения визы заявки и загранпаспорта необходимо сдать Медушевскому до 15.09.96.

20.10. – 28.10.

Международный фестиваль, параллельный 10-ой Олимпиаде. Родос, Греция. Открытые парный и командный турниры, турнир микстовых пар. Призовой фонд – 30 000 швейцарских франков.

14.11. – 17.11.

Кубок Сицилии, Чефалу, Палермо, Италия.

15.11.

22-ой одновременный европейский парный турнир PHILIP MORRIS.

17.11. – 24.11.

Международный фестиваль “Бридж на Красном море”. Израиль. Три сессии открытого парного турнира на макс, две сессии – на среднее, командный турнир. Призовой фонд – 15 000 \$, памятные кубки.